



CATEYE PADRONE DIGITAL



CYCLOCOMPUTER
CC-PA400B



- 本使用說明書內容可能會在未經告知的情況下逕行變更。請上官網瀏覽使用說明書最新版本 (PDF)。
- 官網備有「快速入門使用指南」，透過穿插動畫的方式為使用者詳細介紹使用方法，敬請多加利用。

<http://www.cateye.com/products/detail/CC-PA400B/manual/>



Bluetooth® 文字商標及 LOGO 為 Bluetooth SIG, Inc. 持有的註冊商標，CATEYE CO.,LTD. 是基於前述商標授權下而使用。其他商標及商號則歸屬於各持有人。

前言

封面、前言

自行車的安裝
裝配心率傳感器



PADRONE DIGITAL 的
設置



▶ 用 PADRONE DIGITAL 本體

本體

▶ 用智慧型手機

使用應用程式

開始測量



變更設定



智慧型手機
(Cateye Cycling™)
可使用事項



警告、注意事項
與產品保固資訊

其他

前言

PADRONE DIGITAL 是利用 Bluetooth® SMART 傳感器的碼表。除了有附屬傳感器之外，還可連接使用選購品或他牌製傳感器。

自行車的安裝、裝配心率傳感器

購買雙重無線套件時

您所購買的機種上未附屬心率傳感器、心率安裝帶。若使用選購品心率傳感器套件，便可使用測量心率等操作說明書上記載的所有功能。

- [支架安裝方法 \(3 頁\)](#)
- [安裝速度 / 回轉速傳感器 \(ISC-12\) \(5 頁\)](#)
- [穿戴心率傳感器 \(HR-12\) \(9 頁\)](#)

※ 關於 CATEYE 製傳感器的安裝和配對，請參閱「[傳感器連線手冊](#)」(網站)和「[快速入門使用指南](#)」(PDF·智慧型手機應用程式)的詳細說明。

PADRONE DIGITAL 的設置

首次使用時，請用 PADRONE DIGITAL 本體或智慧型手機 (Cateye Cycling™) 執行初始設定。

請依持有設備的方法設置 PADRONE DIGITAL，並視其需要更改 PADRONE DIGITAL 測量畫面顯示和累計距離值。

※ 持有智慧型手機時，可利用智慧型手機應用程式「Cateye Cycling™」(免費)輕鬆設置 PADRONE DIGITAL。

- 未持有智慧型手機時
 1. [用 PADRONE DIGITAL 本體進行設置 \(11 頁\)](#)
 2. [變更設定 \(22 頁\)](#)
- 持有智慧型手機時
 1. [用智慧型手機 \(Cateye Cycling™\) 進行設置 \(15 頁\)](#)
 2. [可用智慧型手機執行的事項 \(31 頁\)](#)



1



2

本體

使用應用程式



3



4



5

其他

自行車的安裝

支架安裝方法



可將支架安裝於豎管或車把手。

1 支架安裝方法。

■ 安裝於豎管時

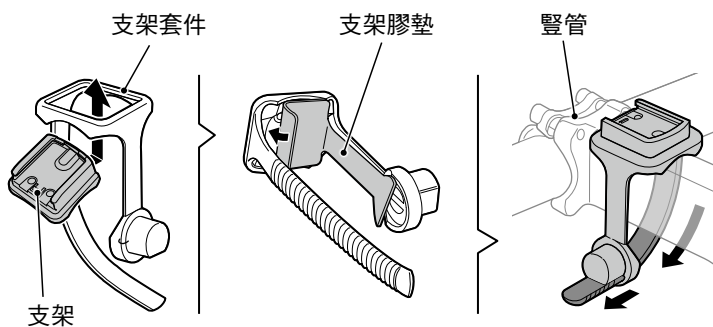
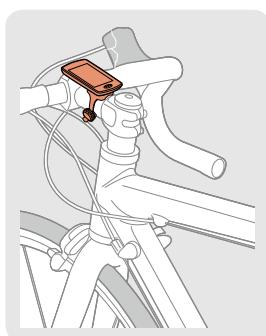

■ 安裝於車把手時

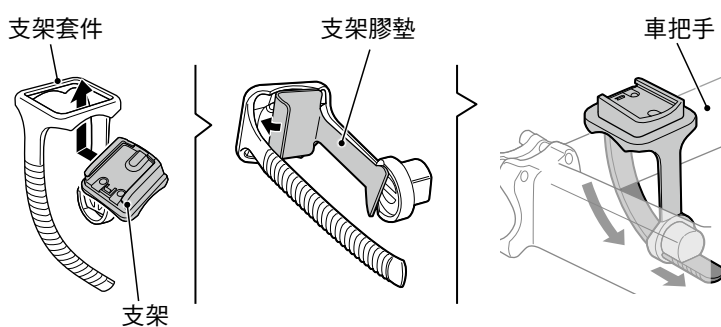
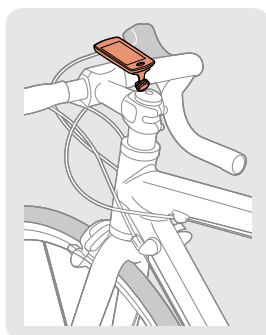

套件安裝完成後的收尾步驟

注意

剪切部位請打圓角，以防止受傷。

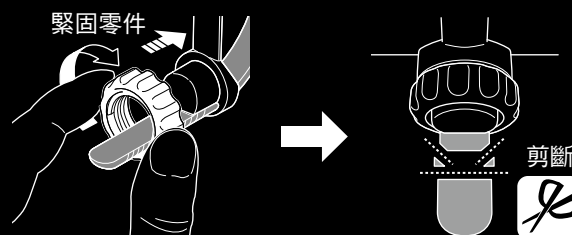

1
1/8



2

本體

使用應用程式



3



4



5

其他

支架安裝方法

2 PADRONE DIGITAL 的裝卸方法。

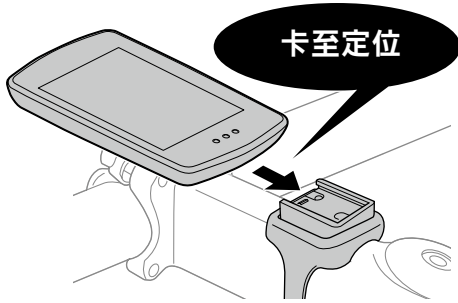

1
2/8



本體

使用應用程式



其他

安裝速度 / 回轉速傳感器 (ISC-12)



速度 / 回轉速傳感器可安裝在後下叉上方或下方。

■ 安裝於後下叉上方

■ 安裝於後下叉下方

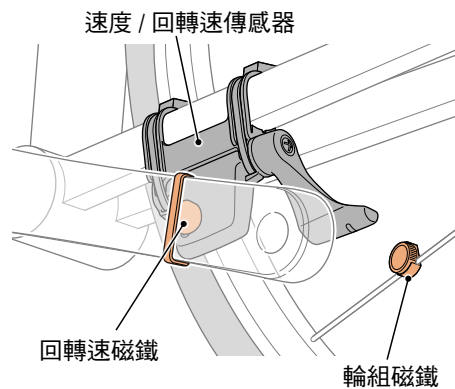
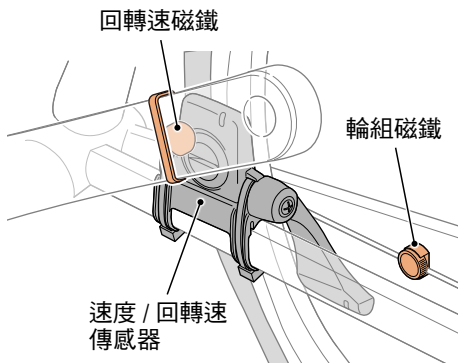

注意 後下叉的下方的安裝與上側的安裝相比較而言，傳感器與磁鐵間的調整範圍變窄。

※ 如果使用鋼鐵制曲柄的腳踏，可用回轉速磁鐵的磁力使其吸附在曲柄。

※ 關於 CATEYE 製傳感器的安裝和配對，請參閱「[傳感器連線手冊](#)」(網站)和「[快速入門使用指南](#)」(PDF · 智慧型手機應用程式)的詳細說明。

※ 將以安裝後下叉上端為例，說明後續安裝程序。



其他

安裝速度 / 回轉速傳感器 (ISC-12)

1 將傳感器暫固在左後下叉。

(1) 使用十字螺絲起子鬆開傳感器螺絲，並確認傳感器臂是否可以轉動。

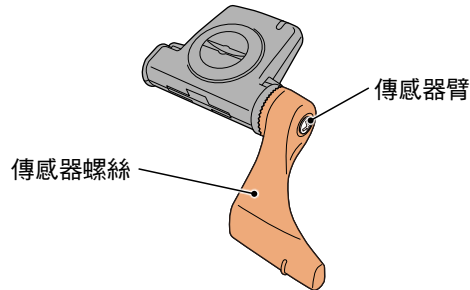

(2) 將傳感器橡皮墊安裝在傳感器上。

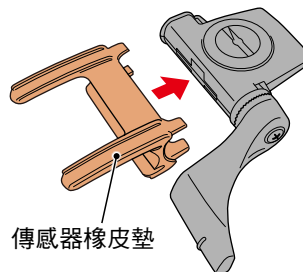

(3) 按照圖示使用尼龍束帶將傳感器暫時安裝於左後下叉。

⚠注意 請勿用尼龍束帶綁死。
一旦尼龍束帶綁死了，就無法再拔出。

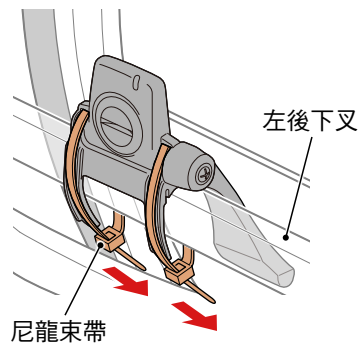

本體

使用應用程式



其他

安裝速度 / 回轉速傳感器 (ISC-12)

2 暫固磁鐵。

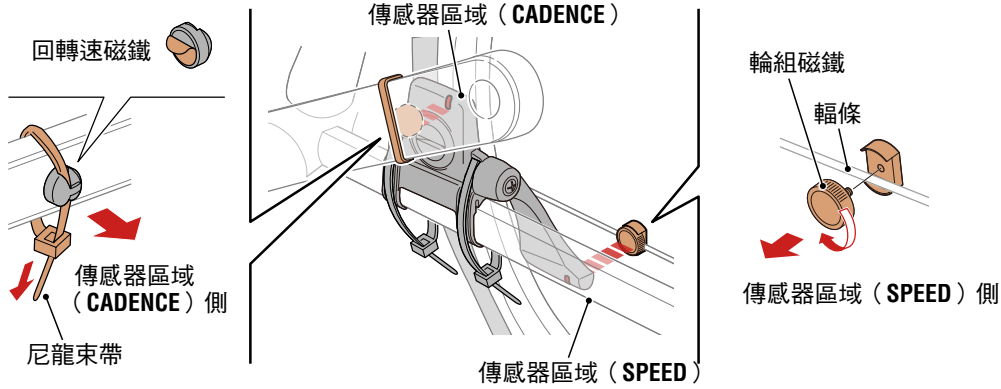

- (1) 使用尼龍束帶暫時將回轉速磁鐵安裝於左曲柄臂內側，面向回轉速傳感器區域。
 - ※ 如果使用鋼鐵制曲柄的腳踏，可用回轉速磁鐵的磁力使其吸附在曲柄。在這樣的情況，請移除磁鐵上的貼紙。
- (2) 轉動傳感器臂並暫時將輪組磁鐵安裝在輪幅上，面向速度傳感器區域。
 - ※ 傳感器無法確保兩個磁鐵（速度／回轉速）間的位置關係時，則朝前後移動傳感器和磁鐵位置，讓磁鐵朝向各傳感器區域的方式進行調整。



安裝速度 / 回轉速傳感器 (ISC-12)

3 調整傳感器區域與磁鐵間的空隙。

- (1) 讓傳感器傾斜，使回轉速磁鐵與回轉速傳感器區域之間的空隙約為 3 mm，再用尼龍束帶束緊傳感器。

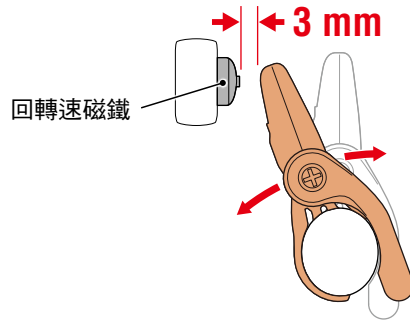

- (2) 轉動傳感器臂，讓輪組磁鐵與速度傳感器區域之間的空隙約為 3 mm，再轉緊傳感器螺絲。

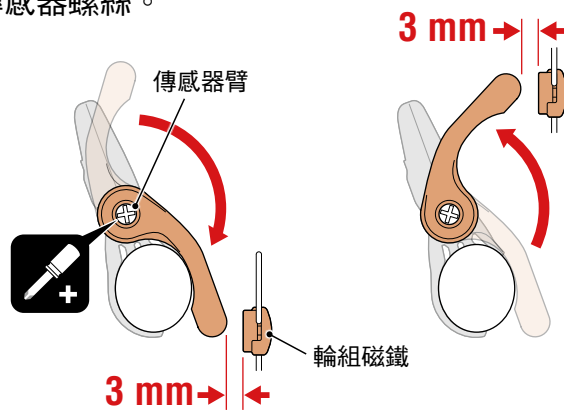

4 固定所有零件。

- 確實緊固傳感器的尼龍束線帶、傳感器螺釘、輪組感應磁鐵、回轉速磁鐵切勿滑動，並確認無鬆動。
剪掉多餘的尼龍束帶。

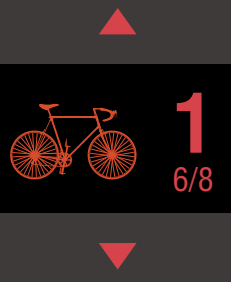

本體

使用應用程式



其他

穿戴心率傳感器 (HR-12)

心率測量需要將心率傳感器穿戴後進行。

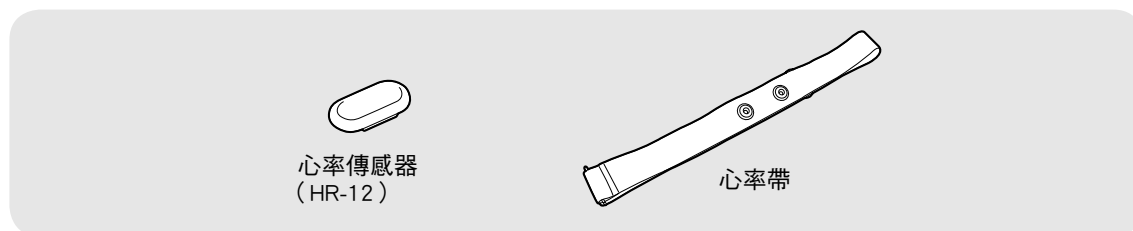

※ 雙重無線套件中，未附屬心率傳感器。請另購。

在穿戴心率傳感器之前

警告 如果您使用心臟節律器，則請勿使用此裝置。

- 為避免測量誤差，建議用水潤濕電極墊或將導電膏塗抹在電極墊上。
- 如果您為敏感性皮膚，請用水潤濕電極墊再套在薄襯衣外。
- 在某些情況，胸毛會干擾測量。

※ 關於 CATEYE 製傳感器的安裝和配對，請參閱「[傳感器連線手冊](#)」(網站)和「[快速入門使用指南](#)」(PDF·智慧型手機應用程式)的詳細說明。

1 將傳感器安裝在心率帶上。

向下壓直到您聽見喀擦聲。

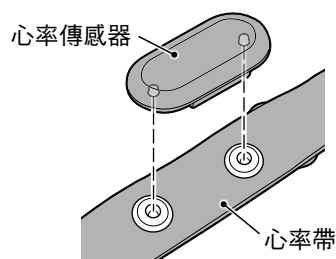

1
7/8



2

本體

使用應用程式



3



4



5

其他

2 將鉤子拉過帶子的另一端，才能穿上心率帶。

將心率帶繞過身體並調整成適合您胸部（下胸圍）的長度。帶子過緊可能會在測量時引起不適。

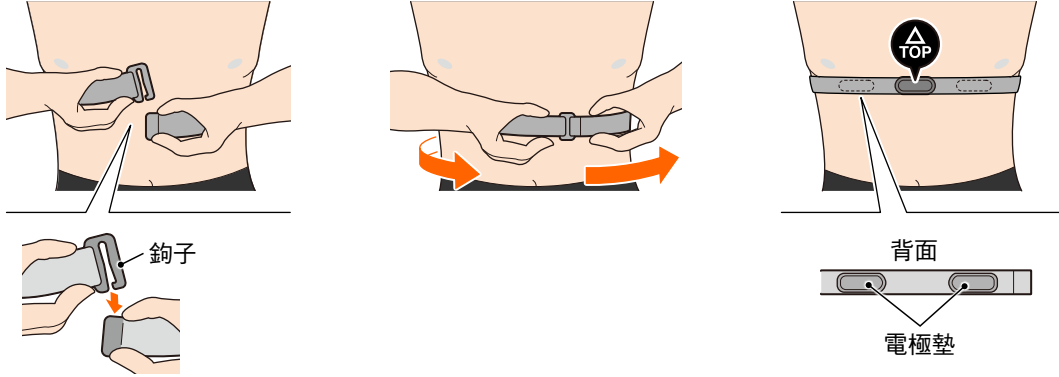

※ 穿戴心率傳感器時讓 **TOP** 朝上。

※ 請確定身體緊密接觸電極墊。

※ 如果您的皮膚乾燥或將傳感器套在襯衣外，可能會導致測量錯誤。
在這樣的情況下，請用水潤濕電極墊。



本體

使用應用程式



其他

PADRONE DIGITAL 的設置

用 PADRONE DIGITAL 本體進行設置

※ 設置前，請確認 PADRONE DIGITAL 的按鈕位置。

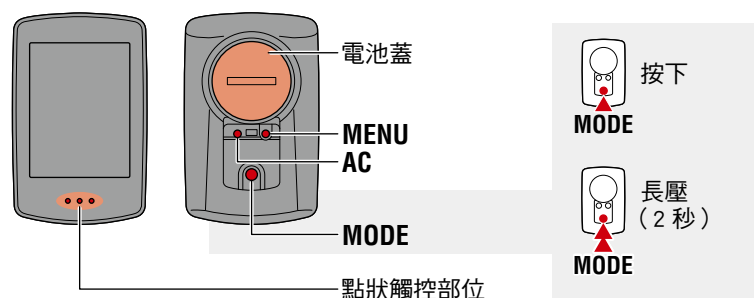

1 執行格式（初始化）。

按下 PADRONE DIGITAL 背面 **MENU** 的同時，按下 **AC** 按鈕。

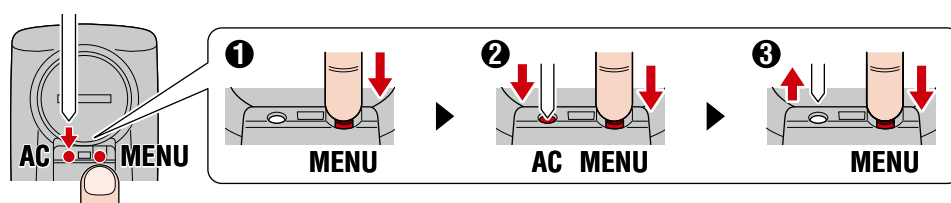

畫面全亮燈後，即顯示智慧型手機搜尋畫面。

※ 所有資料將被刪除，碼表回到出廠預設狀態。

※ 未顯示智慧型手機搜尋畫面時，便無法執行格式化。請重試。

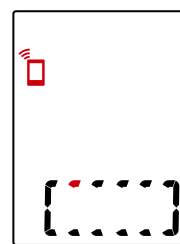

2 選擇測量單位。

請按 **MODE** 之後，請選擇「**km/h**」或「**mph**」。
選擇後，按下 **MENU** 進入下一個程序。

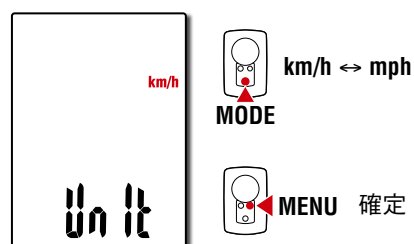

其他

用 PADRONE DIGITAL 本體進行設置

3 執行傳感器配對。

▲注意

- 使用 PADRONE DIGITAL 時，必須和支援 Bluetooth® SMART 規格的傳感器進行配對。
- 請避免在比賽會場等有多人使用者的場所進行配對。以防與其他設備進行配對。

配對待機畫面上的切換 Pr 呈閃爍。
請以次表方法發出傳感器信號。

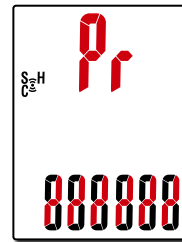

CATEYE 傳感器的種類	傳感器發出信號的方法	畫面
速度 / 回轉速傳感器	讓磁鐵接近傳感器區域數次。(間隔 3 mm 以內)	ISC
心率傳感器	用大拇指搓揉兩個電極墊。	Hr

※ 速度 / 回轉速傳感器、心率傳感器也可在按下 **RESET** 鈕後發出傳感器信號。

完成配對後，畫面上層即顯示傳感器名稱。

※ 已用 PADRONE DIGITAL 進行配對的傳感器上，會在傳感器名稱之後顯示 **C**。

4 為數台傳感器進行配對時，長按 **MODE**，以返回配對待機畫面。

請重複程序 3，為所有使用的傳感器進行配對。
完成傳感器配對後，按下 **MENU** 進入下一個程序。

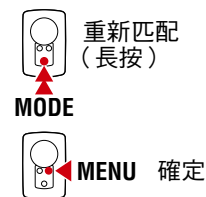

1

2
本體
2/4

3



4



5

其他

用 PADRONE DIGITAL 本體進行設置

5 輸入輪胎圓周長度。

以 mm 單位，輸入傳感器裝配側的輪胎圓周（車輪外緣周長）。（100 - 3999 mm）

※ 請參照「輪胎圓周」（14 頁）

※ 設置 PADRONE DIGITAL 本體時，將可速度傳感器設定為同於輪胎圓周值。
更改各傳感器輪胎圓周時，完成設置後請參照選單畫面「設定車輪圓周長」（24 頁）。

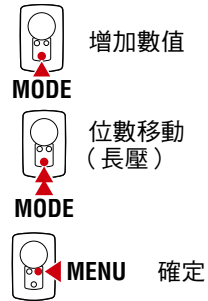
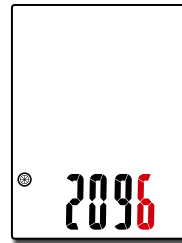

輸入後，按下 **MENU** 進入下一個程序。

6 設定時間。

每次長壓 **MODE** 按鈕，將切換顯示「時間顯示」→「時」→「分」的設定畫面。

※ 選擇 12h 時，按下 **MODE**，選擇 **A** (上午)
· **P** (下午)。

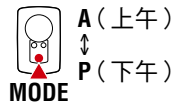
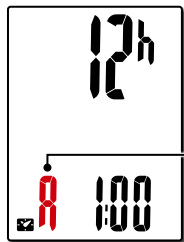

時間顯示

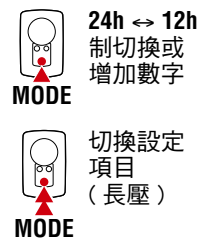
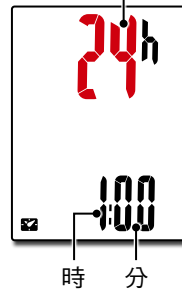

7 按下 **MENU** 鍵結束設定。

設定完成後，螢幕切回顯示測量畫面。

關於測量方式，請參閱「開始測量」（19 頁）。



1



2
本體
3/4



3



4



5

其他

用 PADRONE DIGITAL 本體進行設置

輪胎圓周

輪胎圓周數據的得出方式通常有以下兩種：

- 測量輪胎圓周 (L)
調整胎壓到適當值，在加上體重的狀態下，轉動輪胎一周，然後測量其距離。
- 請參閱輪胎圓周參考表
※ 一般而言，輪胎尺寸或 ETRTO 通常標示於輪胎側面。

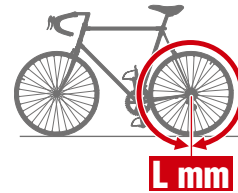

1

ETRTO	Tire size	L (mm)
47-203	12x1.75	935
54-203	12x1.95	940
40-254	14x1.50	1020
47-254	14x1.75	1055
40-305	16x1.50	1185
47-305	16x1.75	1195
54-305	16x2.00	1245
28-349	16x1-1/8	1290
37-349	16x1-3/8	1300
32-369	17x1-1/4 (369)	1340
40-355	18x1.50	1340
47-355	18x1.75	1350
32-406	20x1.25	1450
35-406	20x1.35	1460
40-406	20x1.50	1490
47-406	20x1.75	1515
50-406	20x1.95	1565
28-451	20x1-1/8	1545
37-451	20x1-3/8	1615
37-501	22x1-3/8	1770
40-501	22x1-1/2	1785
47-507	24x1.75	1890
50-507	24x2.00	1925
54-507	24x2.125	1965
25-520	24x1(520)	1753
	24x3/4 Tubular	1785
28-540	24x1-1/8	1795
32-540	24x1-1/4	1905
25-559	26x1(559)	1913
32-559	26x1.25	1950
37-559	26x1.40	2005
40-559	26x1.50	2010
47-559	26x1.75	2023
50-559	26x1.95	2050
54-559	26x2.10	2068
57-559	26x2.125	2070
58-559	26x2.35	2083

ETRTO	Tire size	L (mm)
75-559	26x3.00	2170
28-590	26x1-1/8	1970
37-590	26x1-3/8	2068
37-584	26x1-1/2	2100
	650C Tubular 26x7/8	1920
20-571	650x20C	1938
23-571	650x23C	1944
25-571	650x25C 26x1(571)	1952
40-590	650x38A	2125
40-584	650x38B	2105
25-630	27x1(630)	2145
28-630	27x1-1/8	2155
32-630	27x1-1/4	2161
37-630	27x1-3/8	2169
40-584	27.5x1.50	2079
50-584	27.5x1.95	2090
54-584	27.5x2.1	2148
57-584	27.5x2.25	2182
18-622	700x18C	2070
19-622	700x19C	2080
20-622	700x20C	2086
23-622	700x23C	2096
25-622	700x25C	2105
28-622	700x28C	2136
30-622	700x30C	2146
32-622	700x32C	2155
	700C Tubular	2130
35-622	700x35C	2168
38-622	700x38C	2180
40-622	700x40C	2200
42-622	700x42C	2224
44-622	700x44C	2235
45-622	700x45C	2242
47-622	700x47C	2268
54-622	29x2.1	2288
56-622	29x2.2	2298
60-622	29x2.3	2326

2
本體
4/4

3



4



5

其他

用智慧型手機 (Cateye Cycling™) 進行設置

在設置上，使用智慧型手機應用程式「Cateye Cycling™」(免費)。

※ 關於建議 Cateye Cycling™ 動作的智慧型手機最新訊息，請參照「[Cateye Cycling™ 推薦機型](#)」(網站)。

※ 設置前，請確認 PADRONE DIGITAL 的按鈕位置。

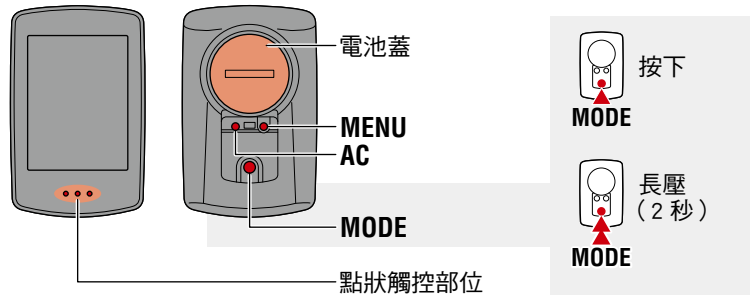

用智慧型手機

1 將 Cateye Cycling™ 安裝於智慧型手機。



2 啟動 Cateye Cycling™。

請依畫面，同意使用 GPS、Bluetooth® 設備。

※ 將智慧型手機的 Bluetooth® 設定為 ON 後，便開始偵測設備，而不設定 OS。切換為 Cateye Cycling™ 後，請依以下程序執行。



其他

用智慧型手機 (Cateye Cycling™) 進行設置

用 PADRONE DIGITAL

3 執行格式 (初始化)。

按下 PADRONE DIGITAL 背面 MENU 的同時，按下 AC 按鈕。

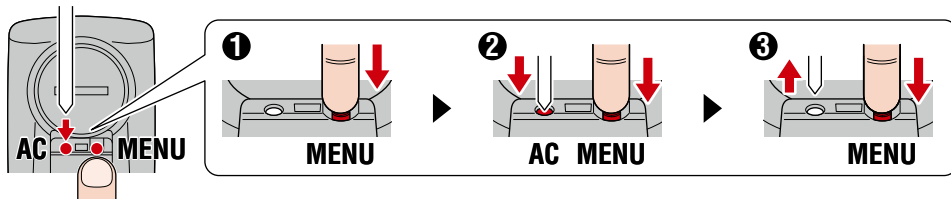

畫面全亮燈後，即顯示智慧型手機搜尋畫面。

※ 所有資料將被刪除，碼表回到出廠預設狀態。

※ 未顯示智慧型手機搜尋畫面時，便無法執行格式化。請重試。

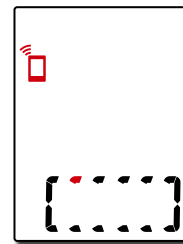

用智慧型手機

4 從畫面左上方的 (菜單)，將〔連接〕設定為 ON 之後，點擊〔裝置〕。



用智慧型手機（Cateye Cycling™）進行設置

5 點擊〔同步配對〕，開始進行 PADRONE DIGITAL 和 Cateye Cycling™ 配對。

Cateye Cycling™ 偵測到 PADRONE DIGITAL 後，智慧型手機便顯示訊息。



請點擊〔同步配對〕以完成配對。

※ 與智慧型手機相連接時，PADRONE DIGITAL 的時間會與智慧型手機同步。如此一來就不需用 PADRONE DIGITAL 設定本的時間。

6 再次點擊〔同步配對〕，開始為傳感器和 Cateye Cycling™ 進行配對。

⚠注意

- 使用 PADRONE DIGITAL 時，必須和支援 Bluetooth® SMART 規格的傳感器進行配對。
- 請避免在比賽會場等有多人使用者的場所進行配對。以防與其他設備進行配對。
- 關於他品牌傳感器：
若屬 iPhone 時，請直接完成設定後，再另行用數位無線碼表進行他品牌傳感器的配對。[「配對」\(25 頁\)](#)
※ 在 iPhone 中，無法將他品牌傳感器訊息傳送到數位無線碼表。



1

2
應用程式
3/4

3



4



5

其他

用智慧型手機 (Cateye Cycling™) 進行設置

7 發出傳感器信號。

請以次表方法發出傳感器信號。

CATEYE 傳感器的種類	傳感器發出信號的方法	畫面
速度 / 回轉速傳感器	讓磁鐵接近傳感器區域數次。 (間隔 3 mm 以內)	ISC
心率傳感器	用大拇指搓揉兩個電極墊。	HR

※ 速度 / 回轉速傳感器、心率傳感器也可在按下 **RESET** 鈕後發出傳感器信號。

Cateye Cycling™ 接收到傳感器信號後，即對智慧型手機顯示訊息。



點擊〔同步配對〕後，顯示與〔裝置〕相匹配的傳感器名稱便完成配對。

※ 已用 Cateye Cycling™ 配對的傳感器，會在傳感器名稱之後顯示 **A**。

8 為數台傳感器進行配對時，則從程序 6 重複進行。

請為所有使用的傳感器進行配對。

9 在可速度傳感器上，設定輪胎圓周。

依序點擊顯示於〔裝置〕的〔傳感器名稱〕>〔輪胎周長〕(車輪外緣周長)，再從車輪側面所記載的車輪尺寸中選擇輪胎圓周。

※ 初始值：2096 mm (700x23c)

※ 每個傳感器皆須設定輪胎圓周。

10 可視其需要顯示 PADRONE DIGITAL 測量畫面和更改累計距離值。

詳細內容請參照「[可用智慧型手機執行的事項](#)」(31 頁)。

11 從畫面左上方的 (☰) (菜單) 將〔連接〕設定為 OFF。

阻斷與智慧型手機之間的連接，當 PADRONE DIGITAL 反映設置內容，便轉移到測量畫面。



1

2
應用程式
4/4

3



4



5

其他

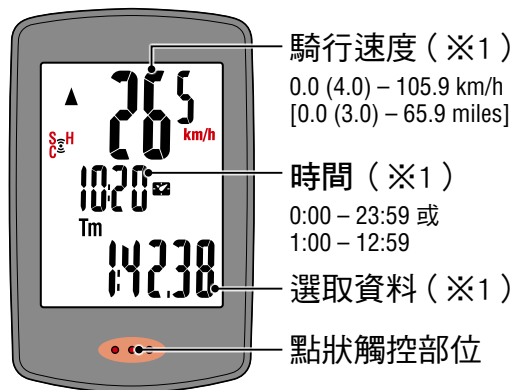

※1: 可透過選單畫面或智慧型手機 (Cateye Cycling™)，更改上層、中層顯示和下層的選擇資料顯示。

- [變更設定 \(22 頁\)](#)
- [可用智慧型手機執行的事項 \(31 頁\)](#)

圖示鈕	內容
	傳感器信號圖示鈕 接收各傳感器的信號後即呈閃爍。 <ul style="list-style-type: none"> ▪ S：測速信號 ▪ C：回轉速信號 ▪ H：心率信號
	騎行速度比較 用於表示騎行速度比平均快 (▲) 或慢 (▼)。
	記憶體警報 PADRONE DIGITAL 內記憶體不足時會亮燈。亮燈中，先刪除最舊的檔案再進行測量。



MENU

在測量畫面中按下 **MENU**，將切換顯示主選單畫面。您可在主選單畫面中進行各項設定的變更。

※ 使用智慧型手機時，可在智慧型手機上輕鬆執行 PADRONE DIGITAL 各種設定。

詳細內容請參照「[可用智慧型手機執行的事項](#)」(31 頁)。



本體

使用應用程式



其他

選取資料的切換

按下 **MODE** 鍵後，畫面下半部將如下圖所示，切換顯示選取資料。

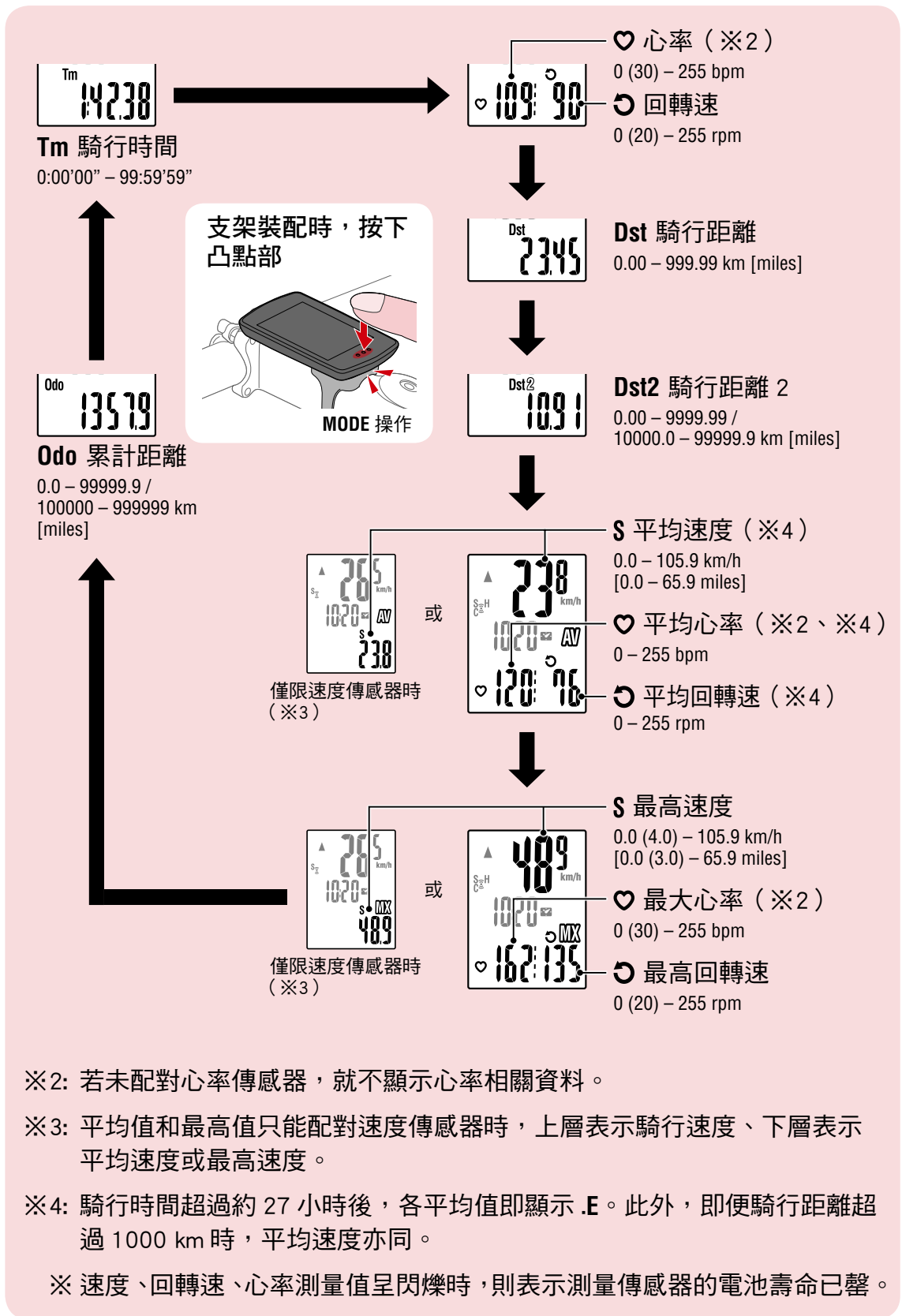

本體
使用應用程式



其他

測量開始／停止

本機將根據自行車的動作，自動展開測量。
測量時，測量單位（km/h 或 mph）將以閃爍方式顯示。

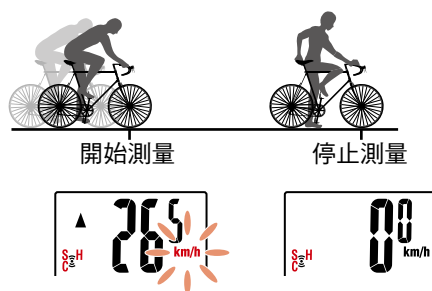

重設資料（儲存摘要資料）

顯示 **Dst2** 以外資料，將 **MODE** 按下 2 秒鐘後，除了累計距離（**Odo**）和騎行距離 2（**Dst2**）之外，所有測量資料皆返回 0。此時，測量結果會被視為摘要資料，而儲存於 PADRONE DIGITAL 的內部記憶體。

※ PADRONE DIGITAL 最多可儲存 30 筆檔案的摘要資料。當記憶體容量已滿時，畫面上的 **M**（記憶體警報）則亮燈，而覆蓋最舊資料，儲存新摘要資料。

※ 將摘要資料匯入智慧型手機（Cateye Cycling™）後，即可空出 PADRONE DIGITAL 的內部記憶體可用空間。

■ 重設騎行距離 2（**Dst2**）

顯示 **Dst2**，將 **MODE** 按 2 秒鐘後，只有 **Dst2** 返回 0。

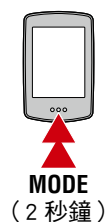

省電功能

當未接收到任何訊號達 10 分鐘後，將進入省電畫面，只顯示時間資訊。

按下 **MODE** 鍵、或接收到傳感器訊號後，螢幕將回到測量畫面。

※ 進入省電畫面後，若再繼續閒置一小時，畫面將只顯示測量單位。

在上述狀態下，按下 **MODE** 鍵即可回到測量畫面。

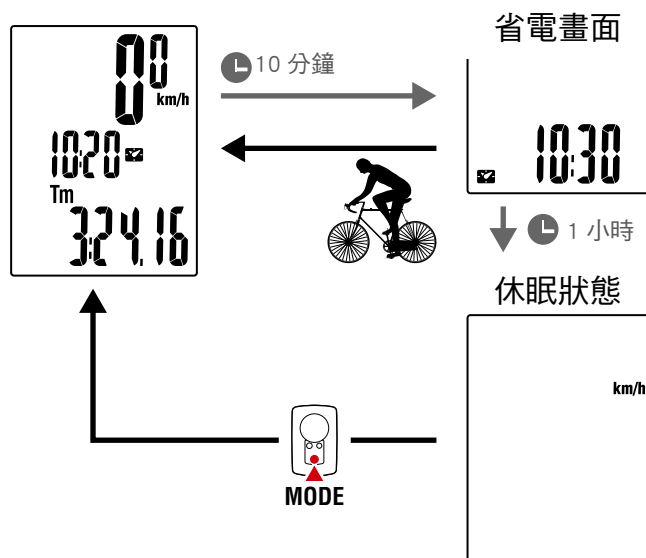

本體

使用應用程式



其他

變更設定

[主選單畫面]

封面、前言

在測量畫面中按下 **MENU**，將切換顯示主選單畫面。

您可在主選單畫面中進行各項設定的變更。

※ 變更完畢後，請按下 **MENU** 鍵，以確認儲存變更內容。

※ 在顯示主選單畫面的狀態下，閒置 1 分鐘後，將自動回到測量畫面。

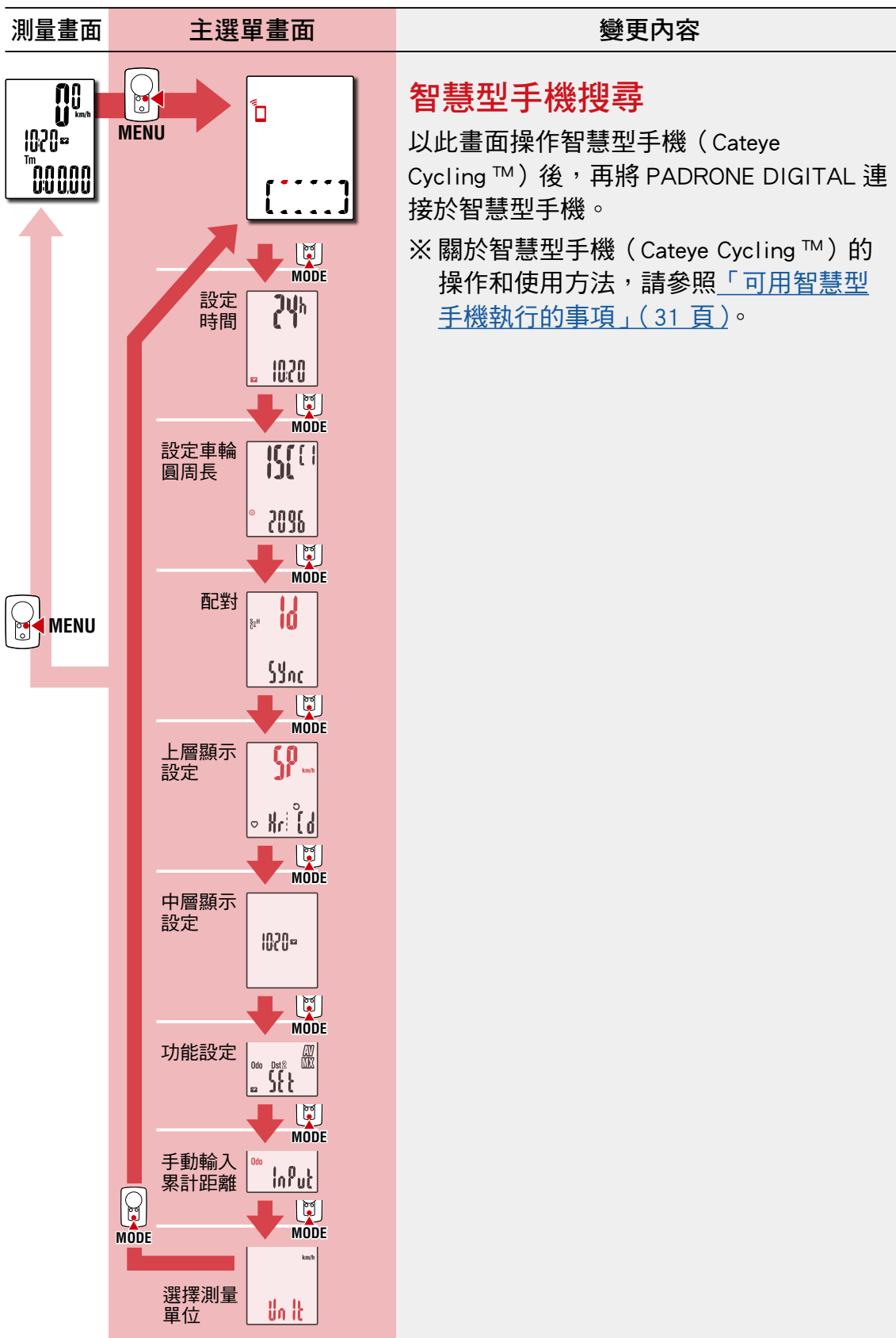

本體

使用應用程式



其他

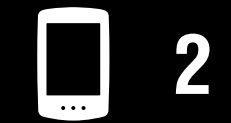
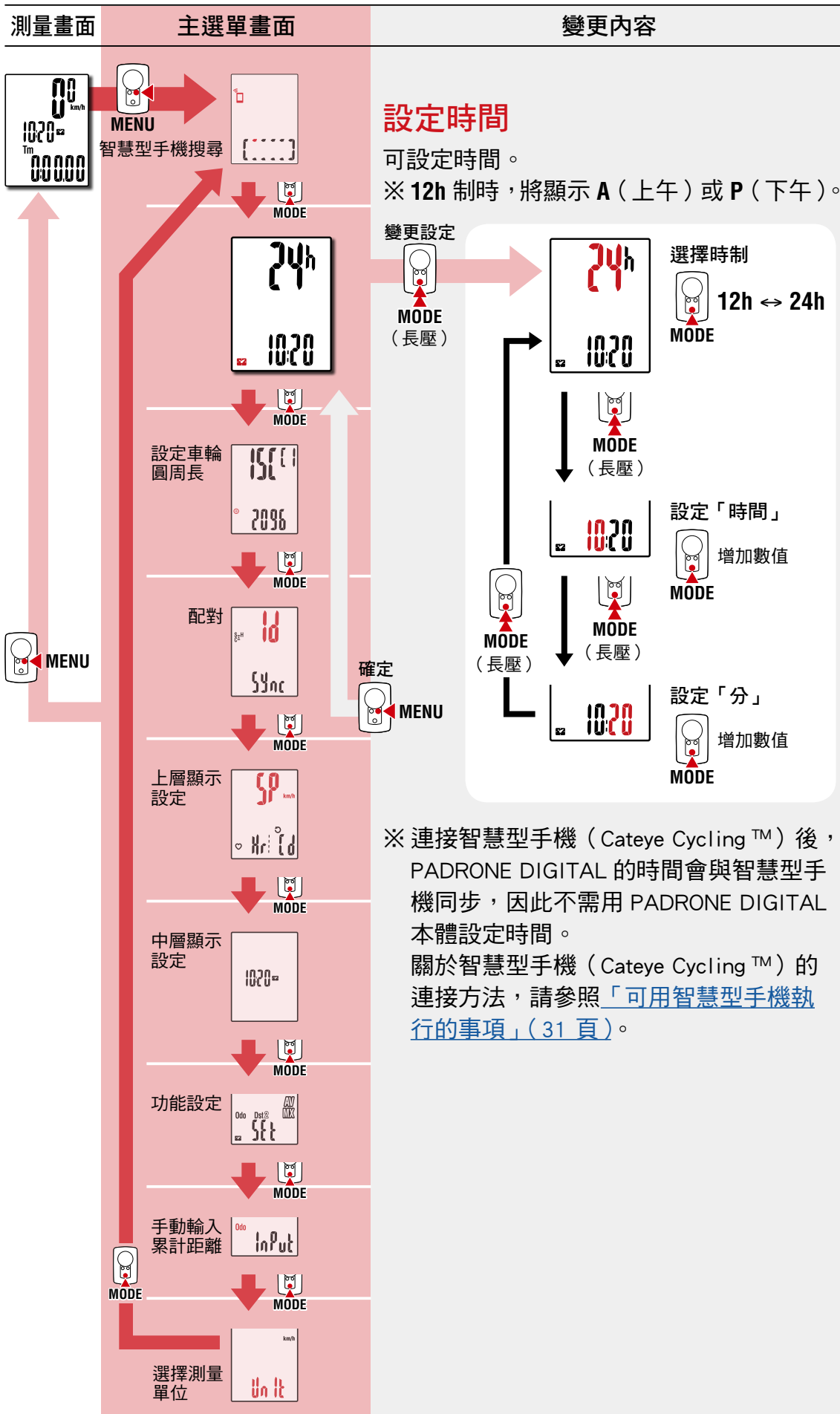

本體
使用應用程式



其他

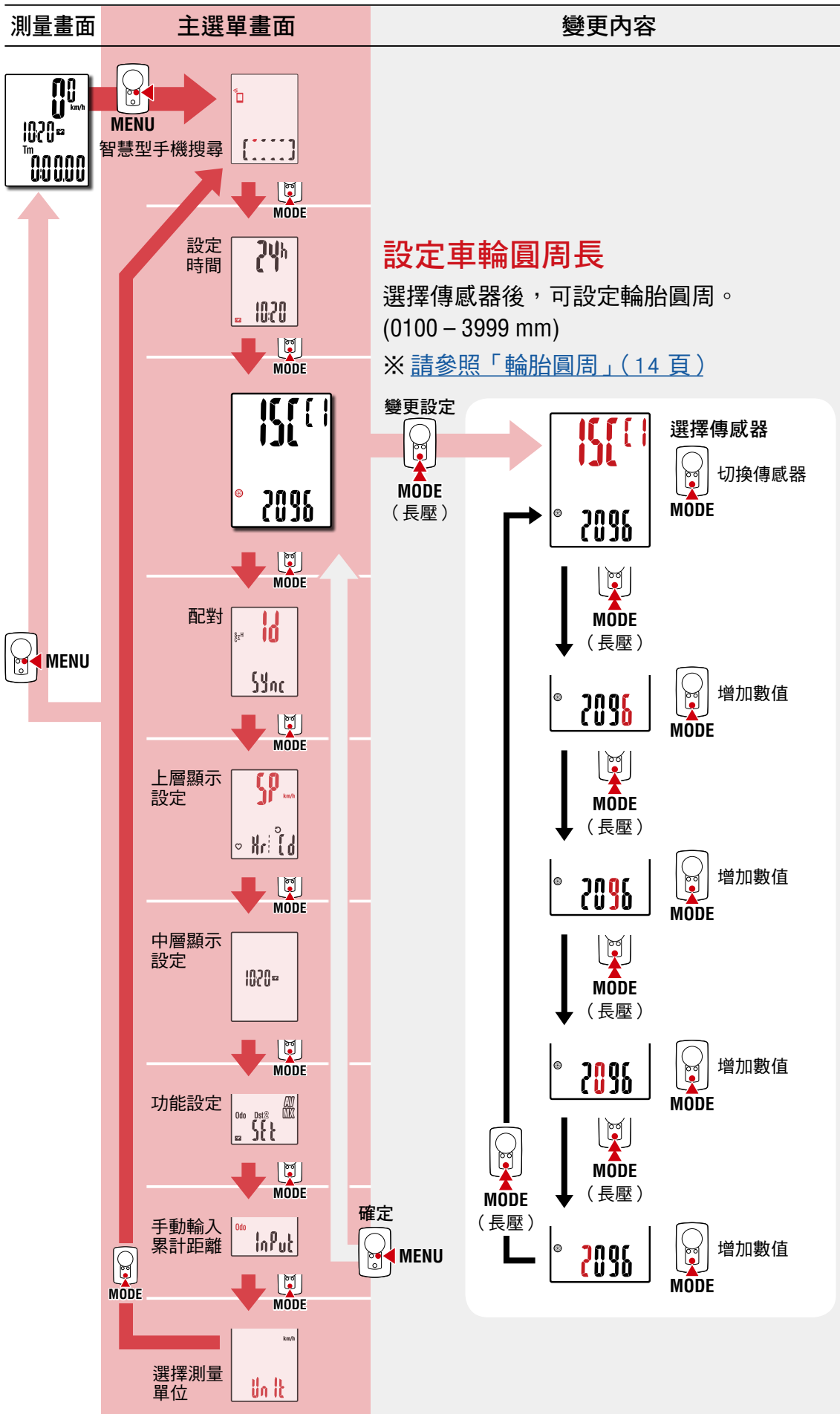

本體
使用應用程式

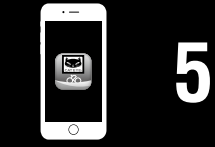

其他

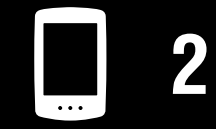
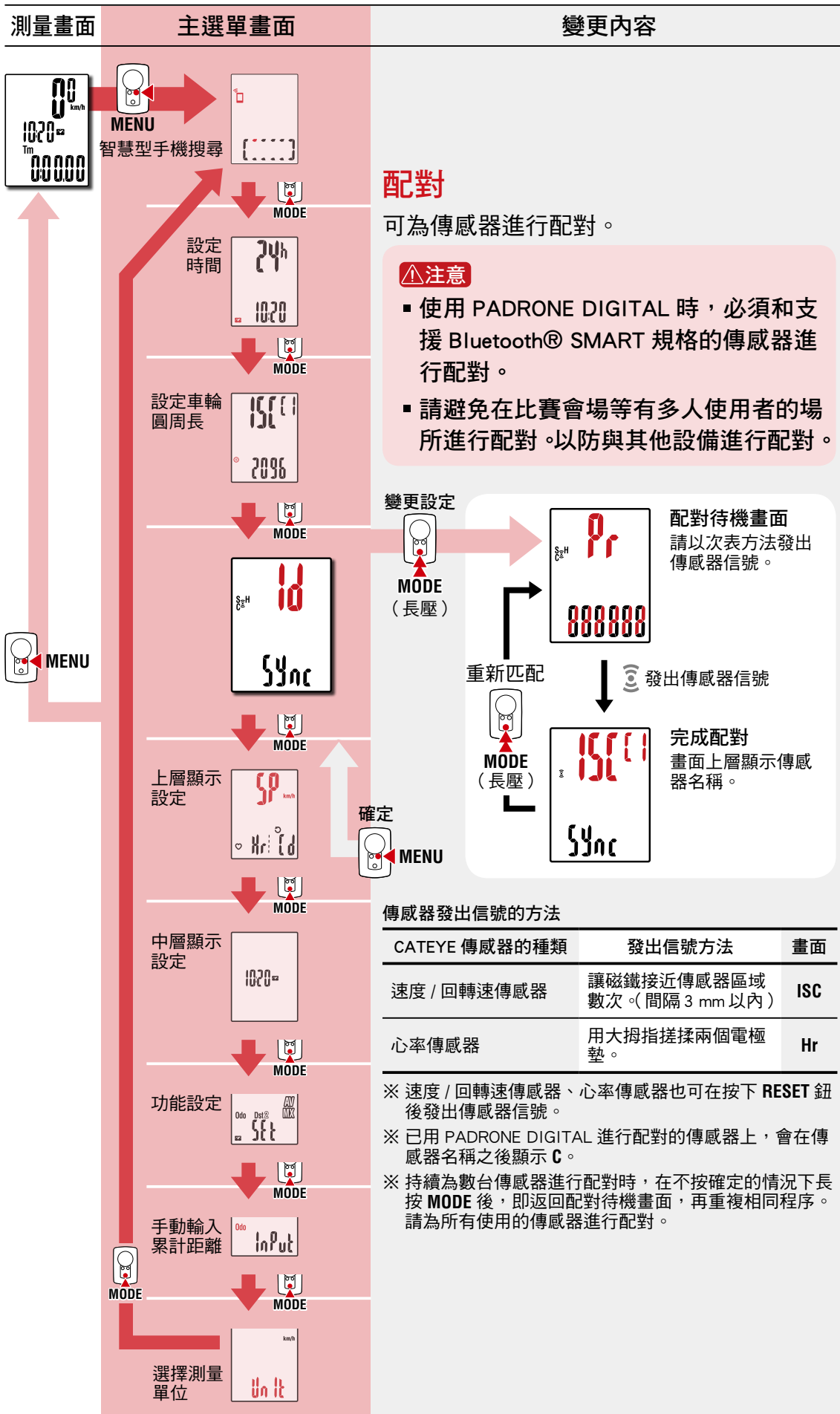

本體

使用應用程式



其他

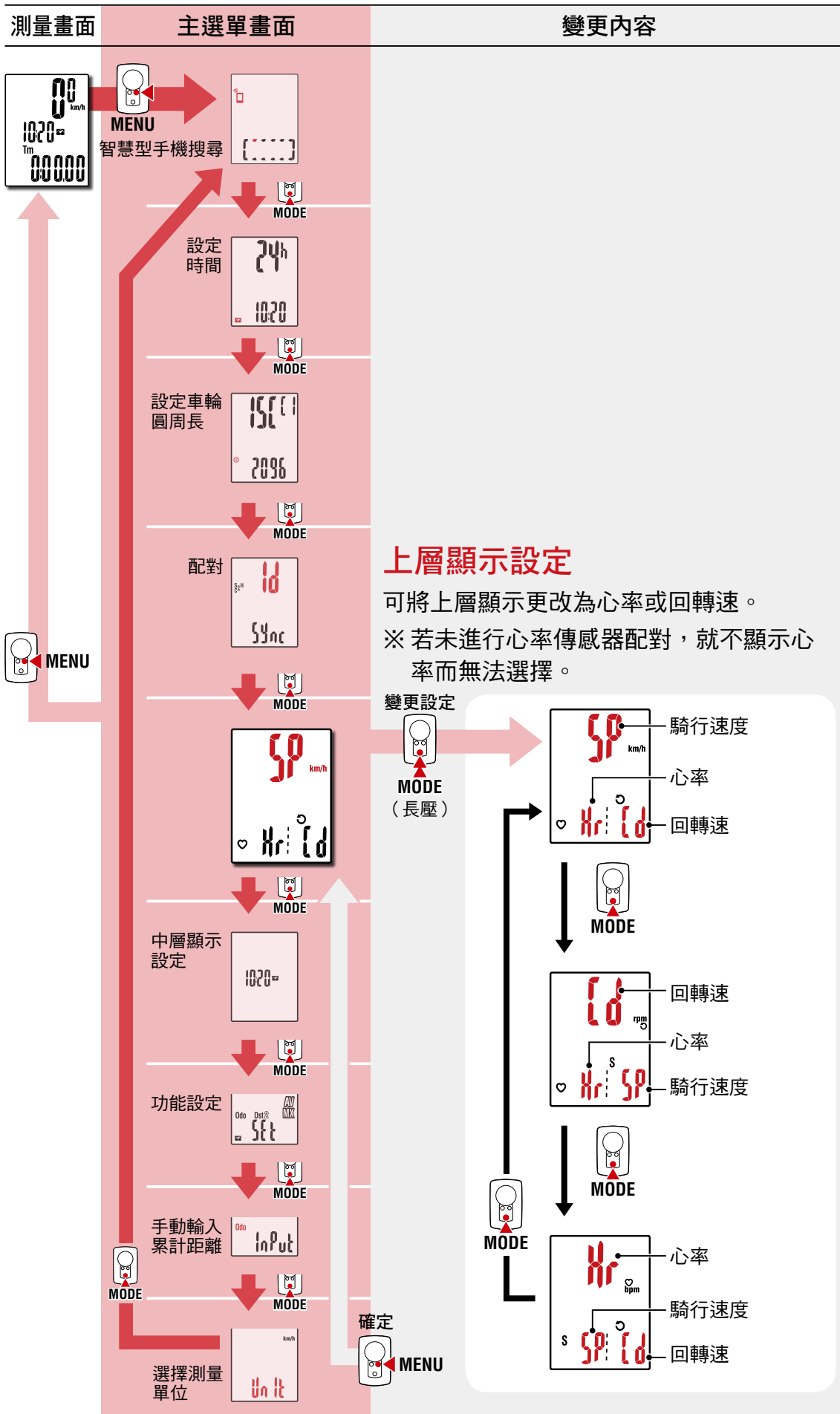

本體

使用應用程式



其他

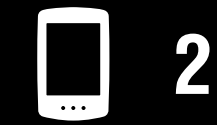
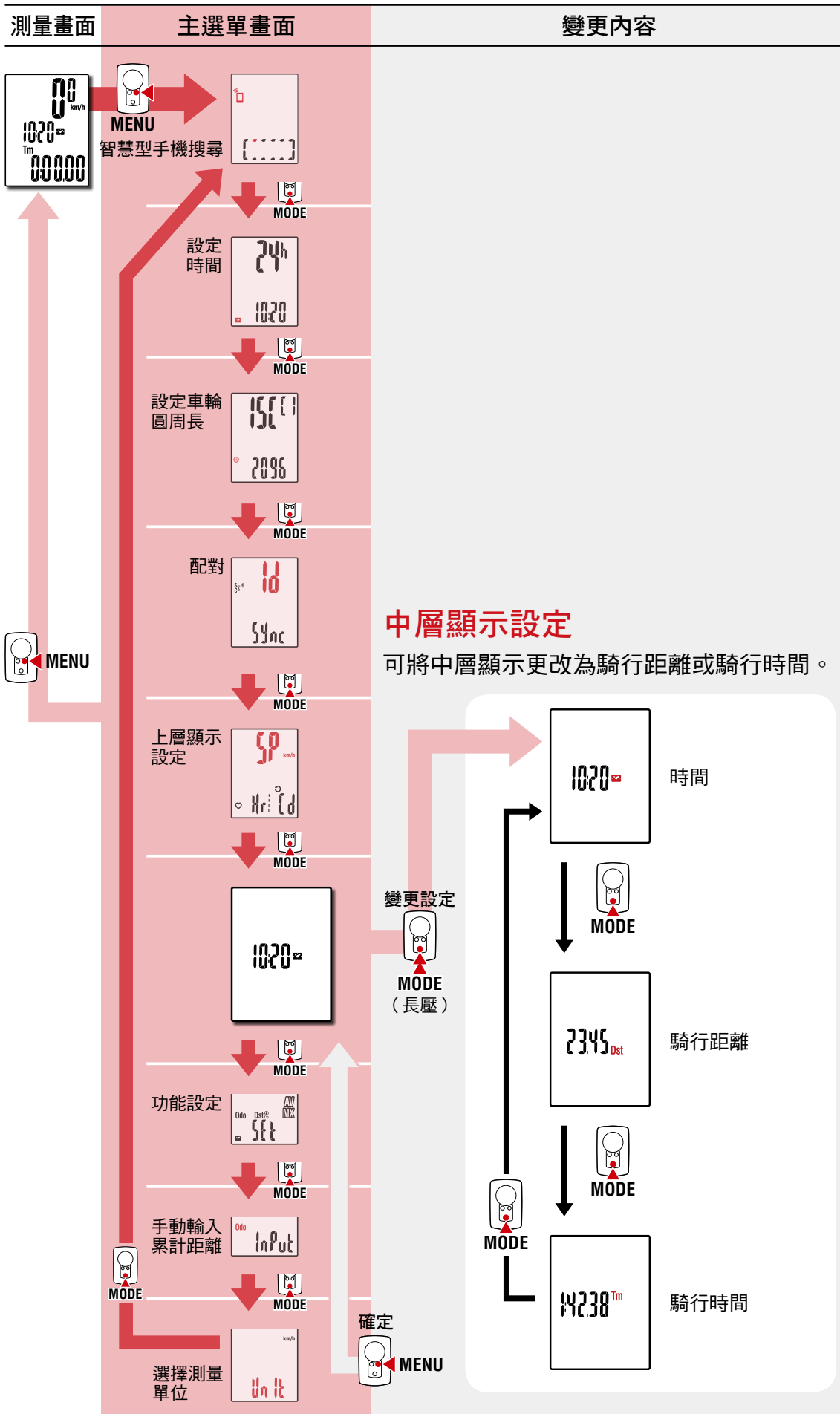

本體

使用應用程式



其他

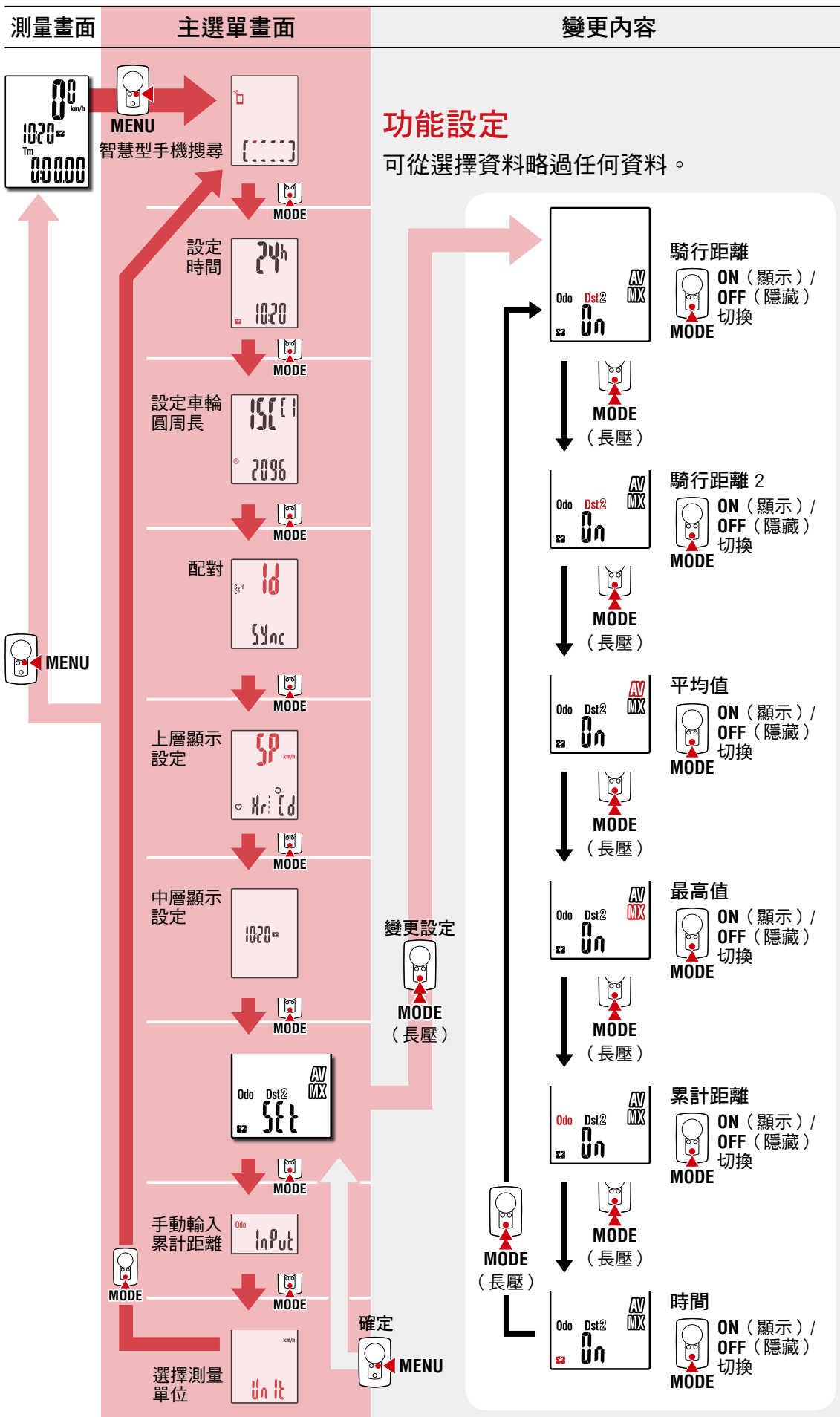

1



2

本體

使用應用程式



3



4
7/9



5

其他

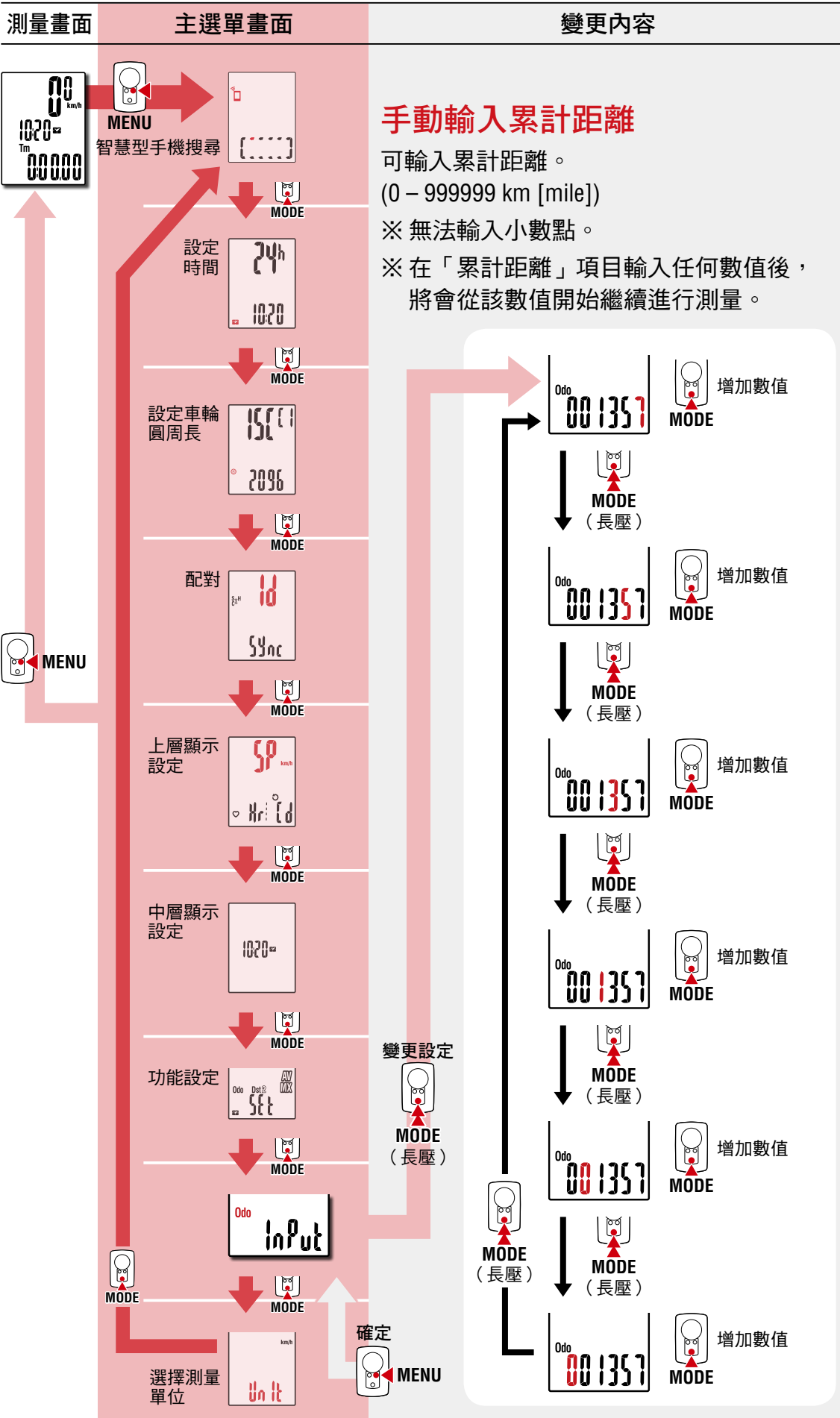

本體
使用應用程式



其他

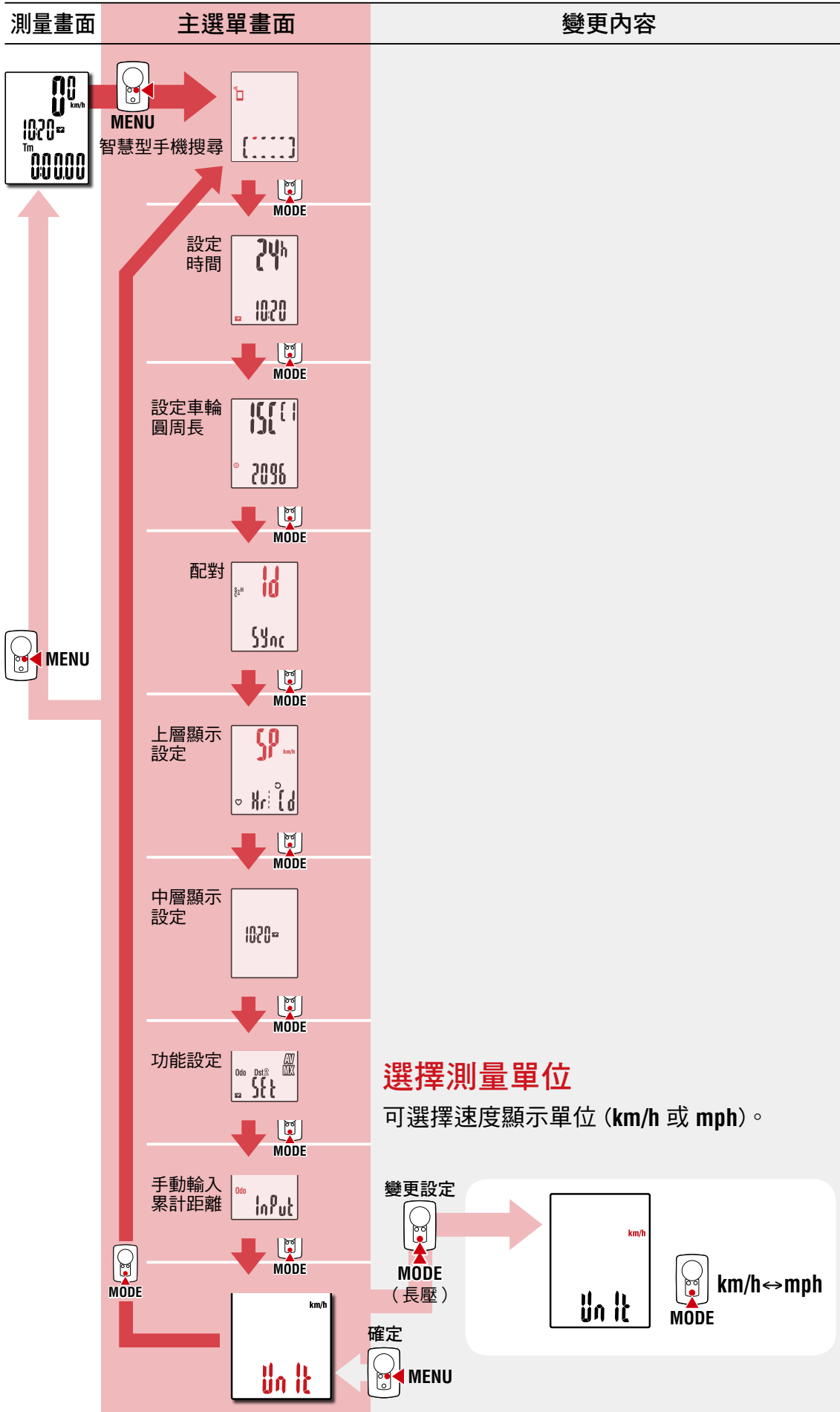

本體

使用應用程式



其他

可用智慧型手機執行的事項

將 PADRONE DIGITAL 連接於智慧型手機 (Cateye Cycling™) 後，便可在智慧型手機上管理測量資料、及更改 PADRONE DIGITAL 的各種設定。

連接智慧型手機時，必須安裝 Cateye Cycling™，再進行 PADRONE DIGITAL 配對。Cateye Cycling™ 的安裝和配對方法，請參照「[用智慧型手機 \(Cateye Cycling™\) 進行設置](#)」(15 頁) 程序 1 ~ 5。

可用智慧型手機 (Cateye Cycling™) 執行以下事項。
請參照用途項目。

- [將測量結果匯入智慧型手機 \(32 頁\)](#)
- [確認和上傳已匯入的測量結果 \(33 頁\)](#)
- [設定帳號 \(34 頁\)](#)
- [更改測量單位 \(km/h 或 mph\) \(35 頁\)](#)
- [自定義測量畫面 \(36 頁\)](#)
- [輸入累計距離的初始設定 \(37 頁\)](#)
- [追加新傳感器 \(38 頁\)](#)
- [更改傳感器的輪胎圓周值 \(40 頁\)](#)

※ 已完成配對的數位無線碼表無法連接智慧型手機 (Cateye Cycling™) 時，請重新啟動 Cateye Cycling™。
仍無法改善時，請重新啟動智慧型手機。



1



2

本體

使用應用程式



3



4



5

1/10



其他

將測量結果匯入智慧型手機

※ 將 PADRONE DIGITAL 連接於智慧型手機後，再匯入測量結果。

用 PADRONE DIGITAL

1 在測量畫面上按下 **MENU**，即顯示智慧型手機搜尋畫面。

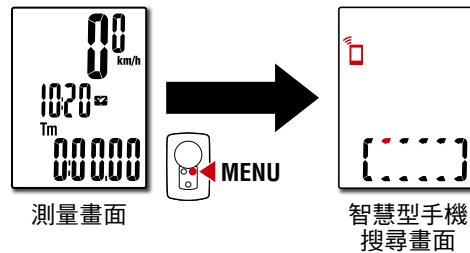

用智慧型手機

2 啟動 Cateye Cycling™，將 (菜單) 的〔連接〕設定為 **ON**。

顯示〔從電腦讀取中...〕後則與智慧型手機進行連接。其後，請依照以下程序。

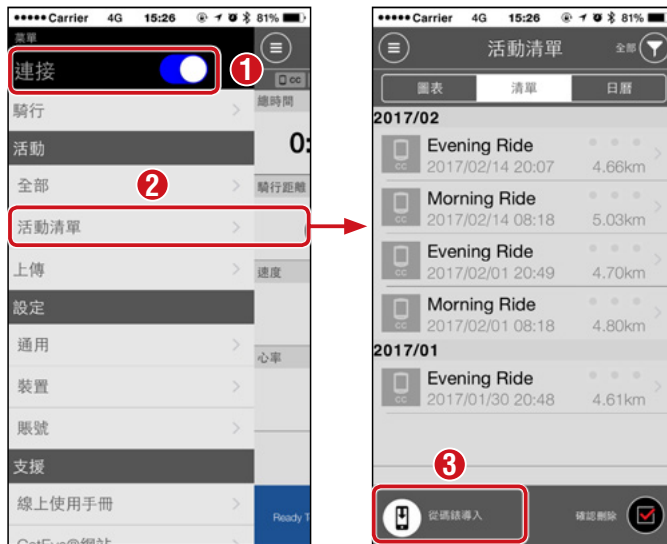

※ 未將摘要資料 (測量結果) 儲存於 PADRONE DIGITAL 時，則不顯示 按鈕。

※ 不可匯入未重設的測量值。連接智慧型手機前，請用 PADRONE DIGITAL 進行重設操作。

[「重設資料 \(儲存摘要資料\)」\(21 頁\)](#)

3 從畫面左上方的 (菜單) 將〔連接〕設定為 **OFF**。
從智慧型手機阻斷時，PADRONE DIGITAL 即轉移到測量畫面。



其他

確認和上傳已匯入的測量結果

※ 只能用智慧型手機確認測量結果和上傳到服務網站。

用智慧型手機

1 啟動 Cateye Cycling™，點擊  (菜單) 的〔活動清單〕。

其後，請依照以下順序點擊畫面。

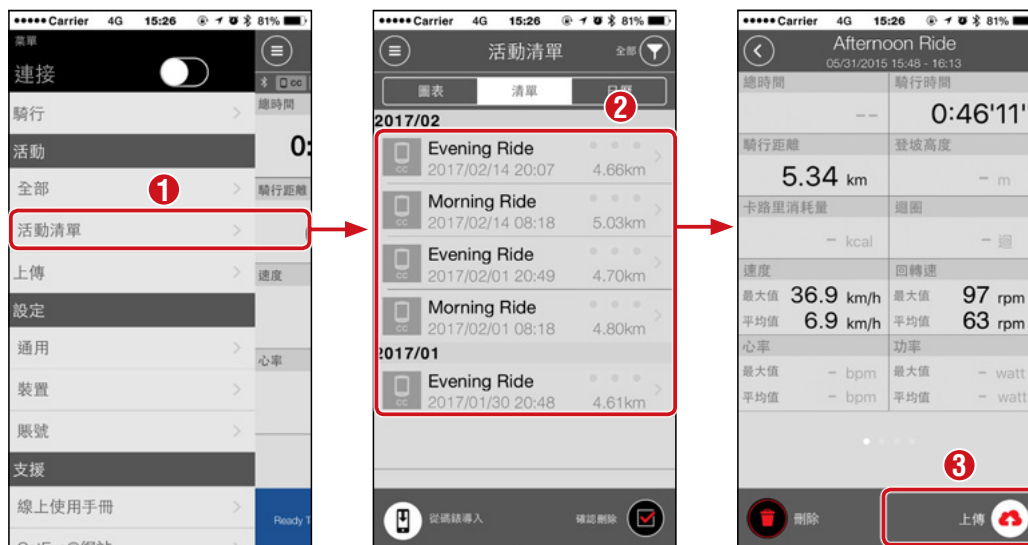

※ 上傳時，需事先登錄各服務網站帳號和設定次頁〔賬號〕。



1



2

本體

使用應用程式



3



4



5

3/10

其他

設定帳號

※ 只能用智慧型手機設定服務網站帳號。

用智慧型手機

- 1 啟動 Cateye Cycling™，點擊 ☰ (菜單) 的 [帳號]。其後，請依照以下順序點擊畫面。

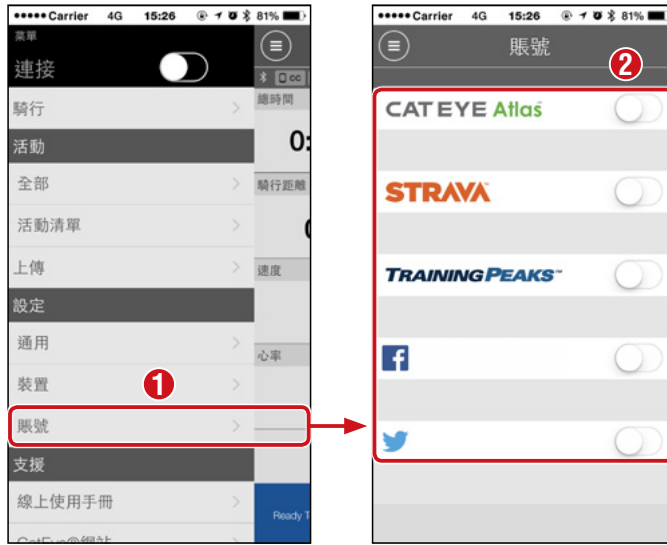

※ 上傳到 CATEYE Atlas™ 時，SNS 可執行活動性發文。



本體

使用應用程式



其他

更改測量單位 (km/h 或 mph)

※ 將 PADRONE DIGITAL 連接於智慧型手機後，更改測量單位。

用 PADRONE DIGITAL

- 1 在測量畫面上按下 **MENU**，即顯示智慧型手機搜尋畫面。

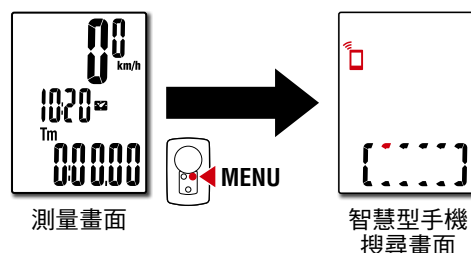

用智慧型手機

- 2 啟動 Cateye Cycling™，將 (菜單) 的〔連接〕設定為 **ON**。

顯示〔從電腦讀取中...〕後則與智慧型手機進行連接。其後，請依照以下程序。



※ 在 PADRONE DIGITAL 中，不可設定〔單位〕以外的項目。

- 3 從畫面左上方的 (菜單) 將〔連接〕設定為 **OFF**。
從智慧型手機阻斷時，PADRONE DIGITAL 則反映設定內容而轉移到測量畫面。



本體

使用應用程式



其他

自定義測量畫面

※ 將 PADRONE DIGITAL 連接於智慧型手機後，則自定義測量畫面。

用 PADRONE DIGITAL

- 1 在測量畫面上按下 **MENU**，即顯示智慧型手機搜尋畫面。

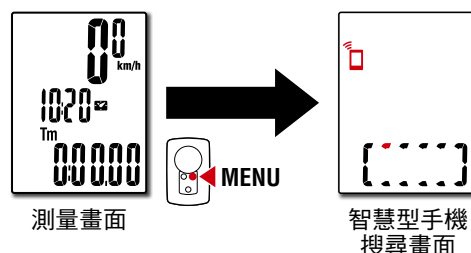

用智慧型手機

- 2 啟動 Cateye Cycling™，將 (菜單) 的〔連接〕設定為 **ON**。

顯示〔從電腦讀取中...〕後則與智慧型手機進行連接。其後，請依照以下程序。



- 3 從畫面左上方的 (菜單) 將〔連接〕設定為 **OFF**。
從智慧型手機阻斷時，PADRONE DIGITAL 則反映設定內容而轉移到測量畫面。



本體

使用應用程式



其他

輸入累計距離的初始設定

※ 將 PADRONE DIGITAL 連接於智慧型手機後，則輸入累計距離。

用 PADRONE DIGITAL

- 1 在測量畫面上按下 MENU，即顯示智慧型手機搜尋畫面。

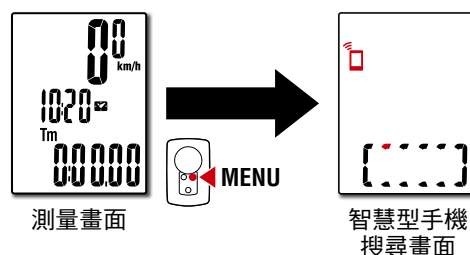

本體

使用應用程式

用智慧型手機

- 2 啟動 Cateye Cycling™，將 (菜單) 的〔連接〕設定為 ON。

顯示〔從電腦讀取中...〕後則與智慧型手機進行連接。其後，請依照以下程序。



- 3 從畫面左上方的 (菜單) 將〔連接〕設定為 OFF。從智慧型手機阻斷時，PADRONE DIGITAL 則反映設定內容而轉移到測量畫面。



其他

追加新傳感器

⚠注意

- 使用 PADRONE DIGITAL 時，必須和支援 Bluetooth® SMART 規格的傳感器進行配對。
- 請避免在比賽會場等有多人使用者的場所進行配對。以防與其他設備進行配對。
- 關於他品牌傳感器：
若屬 iPhone 時，與他品牌傳感器進行配對之際，請先關閉 Cateye Cycling™ (菜單) 的〔連接〕，阻斷 Cateye Cycling™ 後，再另行用數位無線碼表進行他品牌傳感器的配對。[「配對」\(25 頁\)](#)
※ 在 iPhone 中，無法將他品牌傳感器訊息傳送到數位無線碼表。

※ 即便數位無線碼表未連接智慧型手機，傳感器仍可進行配對。
此時，當數位無線碼表與智慧型手機相連接時，便傳送傳感器訊息。

用 PADRONE DIGITAL

1 在測量畫面上按下 **MENU**，即顯示智慧型手機搜尋畫面。

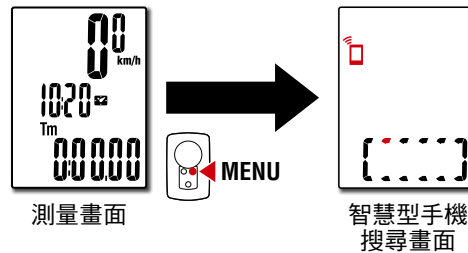

用智慧型手機

2 啟動 Cateye Cycling™，將 (菜單) 的〔連接〕設定為 ON。
顯示〔從電腦讀取中...〕，而與智慧型手機相連接。其後，請依次頁程序。



本體

使用應用程式



其他

追加新傳感器



點擊〔同步配對〕後，則發出用次表方法新增傳感器的傳感器信號。

CATEYE 傳感器的種類	傳感器發出信號的方法	畫面
速度 / 回轉速傳感器	讓磁鐵接近傳感器區域數次。 (間隔 3 mm 以內)	ISC
心率傳感器	用大拇指搓揉兩個電極墊。	HR

※ 速度 / 回轉速傳感器、心率傳感器也可在按下 **RESET** 鈕後發出傳感器信號。

Cateye Cycling™ 接收到傳感器信號後，即對智慧型手機顯示訊息。



點擊〔同步配對〕後，則顯示匹配的傳感器名稱，並完成配對。

※ 已用 Cateye Cycling™ 配對的傳感器，會在傳感器名稱之後顯示 **A**。

- 3** 從畫面左上方的  (菜單) 將〔連接〕設定為 **OFF**。
從智慧型手機阻斷後，PADRONE DIGITAL 便可使用新傳感器。



本體

使用應用程式



其他

更改傳感器的輪胎圓周值

※ 將 PADRONE DIGITAL 連接於智慧型手機後，則更改輪胎圓周。

用 PADRONE DIGITAL

- 1 在測量畫面上按下 **MENU**，即顯示智慧型手機搜尋畫面。

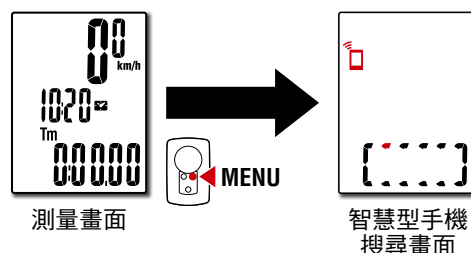

用智慧型手機

- 2 啟動 Cateye Cycling™，將 (菜單) 的〔連接〕設定為 **ON**。

顯示〔從電腦讀取中...〕後則與智慧型手機進行連接。其後，請依照以下程序。



- 3 從畫面左上方的 (菜單) 將〔連接〕設定為 **OFF**。
從智慧型手機阻斷時，PADRONE DIGITAL 則反映設定內容而轉移到測量畫面。



本體

使用應用程式



其他

其他

⚠ 警告／注意

⚠ 警告

- 騎車時勿將注意力放在 PADRONE DIGITAL，請注意騎乘安全！
- 請牢固安裝磁鐵、傳感器及支架，並定期檢查。
- 若孩童不慎吞入電池，請立即就醫。

⚠ 注意

- 請勿長時間將 PADRONE DIGITAL 曝曬於陽光下。
- 請勿拆解 PADRONE DIGITAL。
- 請勿摔落 PADRONE DIGITAL，以避免故障或損壞。
- 當 PADRONE DIGITAL 已安裝在支架上時，按壓 **MODE** 按鈕要按 PADRONE DIGITAL 下方的三個圓點。
用力壓下其他區域，會導致 PADRONE DIGITAL 故障或損壞。
- 請確定用手鎖緊 FlexTight™ 支架的轉輪。
若使用工具等物品用力鎖緊刻度盤，可能會使螺紋受損。
- 清潔 PADRONE DIGITAL、支架及傳感器時，請勿使用稀釋劑、苯或酒精。
- 更換電池時，請使用同一類型的電池，不然會有爆炸危險。 
請按照製造商說明書來處理用過之電池。
- 透過偏光太陽眼鏡觀看時，LCD 螢幕可能會出現扭曲的情況。

關於 Bluetooth® Smart

在以下場所或環境下，有可能受到干擾而無法正確測量。

- 電視、電腦、收音機、馬達等附近、或汽車和鐵路列車內
- 鐵路平交道口、捷運路線沿線、電視台、雷達基地等
- 與其他包括 Bluetooth® 產品在內的無線器材或部分燈光併用時



本體

使用應用程式

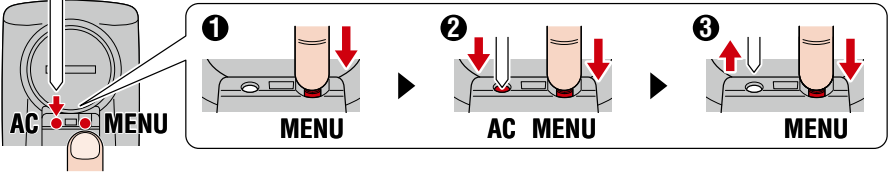
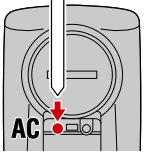

格式化和重新啟動的差異

操作	內容
格式化	<p>用於首次使用時，或刪除所有測量資料，讓設定返回初始狀態時。</p> <p>操作方法</p> 
重新啟動	<p>於更換 PADRONE DIGITAL 電池和異常顯示時執行。在重新啟動時會維持以下資料。</p> <ul style="list-style-type: none"> ▪ 測量單位 ▪ 設定時間 ▪ 傳感器的配對訊息、輪胎圓周 ▪ 上層、中層顯示設定 ▪ 功能設定 ▪ 累計距離值 ▪ 重設並已儲存的摘要資料 <p>操作方法</p> 

保養維護

請使用軟布沾上稀釋過的中性清潔劑清潔 PADRONE DIGITAL 或配件，然後用乾布擦乾。



本體

使用應用程式



其他 2/8

更換電池

■ PADRONE DIGITAL

若出現  (電池圖示)，請更換電池。請將 (+) 側朝上，裝入新的鋰電池 (CR2032)。

※ 更換後，請務必按下 **AC** 按鈕以重新啟動。繼續延續累計距離值和目前為止的設定值。

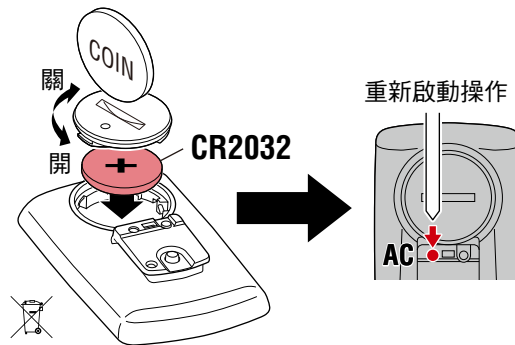

■ 速度 / 回轉速傳感器 (ISC-12)

PADRONE DIGITAL 的騎行速度和回轉速呈閃爍後，則表示已到了傳感器電池的更換時期。插入新鋰電池 (CR2032) 直到可看見 (+) 側後，再確實關閉電池蓋。

※ 更換後，請務必按下背面的 **RESET** 鈕，再依「[安裝速度 / 回轉速傳感器 \(ISC-12\)](#)」(5 頁) 調整與磁鐵之間的位置關係。

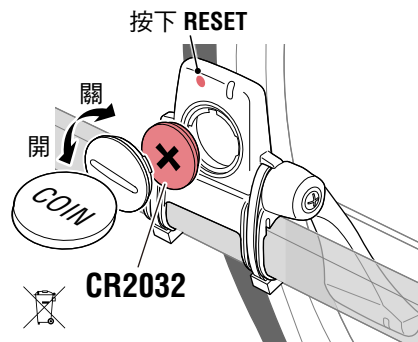

■ 心率傳感器 (HR-12)

PADRONE DIGITAL 心率呈閃爍後，就表示已到了需更換傳感器電池的時期。插入新鋰電池 (CR2032) 直到可看見 (+) 側，再確實關閉電池蓋。

※ 更換後，請務必按下 **RESET** 鈕。

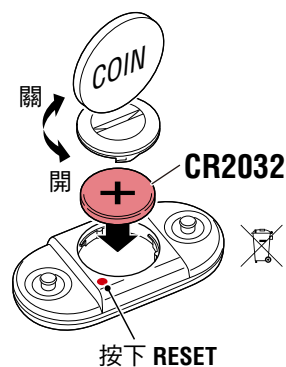

※ 關於 CATEYE 製傳感器的安裝和配對，請參閱「[傳感器連線手冊](#)」(網站) 和「[快速入門使用指南](#)」(PDF · 智慧型手機應用程式) 的詳細說明。



本體

使用應用程式



其他 3/8

故障排除

不可測量

PADRONE DIGITAL 未呈現測量畫面。

- PADRONE DIGITAL  是否閃爍？

PADRONE DIGITAL 與智慧型手機連接中。

請從智慧型手機 (Cateye Cycling™) 的  (菜單) 將〔連接〕設定為 **OFF**、或結束 Cateye Cycling™。

未接收傳感器信號。

- 使用智慧型手機 (Cateye Cycling™) 時， (菜單) 的〔連接〕是否為 **ON**？

請將〔連接〕設定為 **OFF**、或結束 Cateye Cycling™。

- 有無使用與 Bluetooth® 傳感器相連接的其他智慧型手機應用程式？

Bluetooth® 傳感器有可能與智慧型手機相連接。

Bluetooth® 傳感器具有只能連接 1 個設備的特性。

請停用應用程式或透過應用程式的設定，更改為不連接 Bluetooth® 傳感器。

- Bluetooth® 傳感器有可能與智慧型手機相連接，因此將智慧型手機的 Bluetooth® 設定為 **OFF**。

確認是否連接傳感器。

※ 容易切斷與傳感器的連接時，建議將智慧型手機的 Bluetooth® 設定為 **OFF**。

- 是否同時使用包括其他 Bluetooth® 產品在內的無線設備？

停止同時使用後，確認是否恢復連接。

- 請按下無法連接的傳感器 **RESET** 鈕。

確認是否連接傳感器。



1



2

本體

使用應用程式



3



4



5

故障排除

不可測量

未接收傳感器信號。(接續)

- 有無執行與傳感器的配對？

傳感器必要和 PADRONE DIGITAL 進行配對。

請從 PADRONE DIGITAL 本體或智慧型手機 (Cateye Cycling™) 進行配對。

- PADRONE DIGITAL 本體：[「配對」\(25 頁\)](#)
- 智慧型手機：[「追加新傳感器」\(38 頁\)](#)

△注意 關於他品牌傳感器：

若屬 iPhone 時，與他品牌傳感器進行配對之際，請先關閉 Cateye Cycling™ (菜單) 的〔連接〕，阻斷 Cateye Cycling™ 後，再另行用數位無線碼表進行他品牌傳感器的配對。[「配對」\(25 頁\)](#)

※ 在 iPhone 中，無法將他品牌傳感器訊息傳送到數位無線碼表。

- PADRONE DIGITAL 或傳感器的電池是否已耗罄？

※ 電池的供電能力特別容易在冬季時快速下降。

請依[「更換電池」\(43 頁\)](#)程序，更換新電池。

未接收速度傳感器或回轉速傳感器信號時。

- 傳感器的傳感器區域和磁鐵的間隔是否距離太遠？(間隔 3 mm 以內)
- 磁鐵有無通過傳感器區域？

請重新調節磁鐵和傳感器的位置。

未接收到心率信號時。

- 電極墊是否距離身體太遠？

請將電極墊密合裝配於身體。

- 肌膚是否乾燥？

將電極墊稍微沾濕。

- 電極墊是否會因長期使用而劣化損傷？

請將裝配安裝帶更新。



1



2

本體

使用應用程式



3



4



5

故障排除

顯示異常

按下按鈕也完全無顯示。

請依「[更換電池](#)」(43 頁) 程序，更換 PADRONE DIGITAL 電池。

出現異常顯示。

請按下 PADRONE DIGITAL 背面的 **AC** 鈕，以重新啟動。
繼續延續目前為止的設定值。

測量數值呈閃爍。

使用 CATEYE 製傳感器時，用於顯示攸關測量值的剩餘傳感器電池壽命。
請參照「[更換電池](#)」(43 頁)，更換相關傳感器電池。

Cateye Cycling™ (智慧型手機) 使用時異常

已完成配對的數位無線碼表無法連接智慧型手機 (Cateye Cycling™)

請重新啟動 Cateye Cycling™。
仍無法改善時，請重新啟動智慧型手機。

活動列表上未顯示 (匯入鈕)，無法匯入匯總數據

- 是否有執行數位無線碼表的重設操作？

Cateye Cycling™ 可透過數位無線碼表的重設操作 (除了顯示 **Dst2** 之外，按 2 秒鐘的 **MODE**)，匯入匯總數據。

- 雖有重設數位無線碼表，未顯示  (匯入鈕)。

無法將 0.1km 以下的測量結果，記錄成匯總數據。

無法上傳

- 是否已完成各服務網站的登入設定？

請從智慧型手機 (Cateye Cycling™) 的  (菜單) > [帳號]，輸入各網站的帳號訊息。

- 無法在 Facebook 或 Twitter 上發文

用以下方法進行改善。先以 Cateye Cycling™ 的  (菜單) > [帳號] 關閉 Facebook 或 Twitter 後，重新恢復開啟即可改善。



1



2

本體

使用應用程式



3



4



5

其他

6/8

規格

電池 / 電池壽命	PADRONE DIGITAL	鋰電池 (CR2032) x1 / 約 4 個月
	速度 / 回轉速傳感器 (ISC-12)	鋰電池 (CR2032) x1 / 約 5 個月
	心率傳感器 (HR-12)	鋰電池 (CR2032) x1 / 約 5 個月
控制器	4 位元單晶片微電腦 (晶體振盪器)	
顯示器	液晶顯示器	
傳感器	非接觸式磁式傳感器	
資料傳輸方式	關於 Bluetooth® Smart	
資料傳輸距離	約 30 m (通信範圍會因天氣、環境等因素而變化。)	
輪胎圓周範圍	0100 mm ~ 3999 mm (最初值: 2096 mm)	
運作溫度	0 °C ~ 40 °C (超過運作溫度範圍時, 本產品將無法正確顯示。在低溫或高溫環境中, 回應速度可能會變慢或 LCD 螢幕變黑)	
尺寸 / 重量	PADRONE DIGITAL	67.5 x 43 x 15.6 mm / 30 g
	速度 / 回轉速傳感器 (ISC-12)	70.4 x 86.3 x 23.5 mm (支臂部分朝下時, 橡皮墊除外) / 19.2 g
	心率傳感器 (HR-12)	31 x 62.5 x 11.8 mm (心率帶除外) / 17.3 g

※ 出廠預載的電池壽命可能少於上述的規格值。

※ 電池壽命可能因為傳感器配對次數或使用狀況而縮短。

※ 本公司保留修改規格及設計的權利, 恕不事先通知。

標準配件

1600280N
支架套件



1603970
速度 / 回轉速傳感器 (ISC-12)



1699691N
輪組磁鐵



1699766
回轉速磁鐵

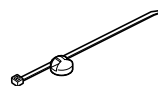

1602193
支架



1603980
心率傳感器 (HR-12)

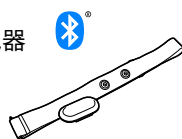

1603595
心率帶

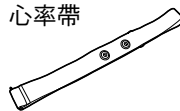

1665150
鋰電池



選購配件

1604100
延伸支架 (OF-100)

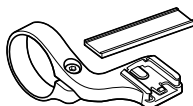

1603892
纖細支架套件



1



2

本體

使用應用程式



3



4



5

其他

7/8

有限保固

2 年保固： PADRONE DIGITAL 本體、隨附傳感器（ISC-12 / HR-12）
（不包括配件及電池等耗材）

CatEye 碼表提供自購買日起 2 年因材質及製造瑕疵的保固服務。若於正常使用情況下造成產品故障，CatEye 將免費維修或更換瑕疵品，但必須由 CatEye 或授權零售商執行維修服務。寄回產品時，請謹慎包裝並隨附保固證明（購買證明）及維修說明。請在保固證明上清楚寫下或打上您的姓名及地址。應由送修人負擔保險、處理及運送費用。

CATEYE CO.,LTD.

2-8-25, Kuwazu, Higashi Sumiyoshi-ku, Osaka 546-0041 Japan

Attn: CATEYE Customer Service

Phone : (06)6719-6863

Fax : (06)6719-6033

E-mail : support@cateye.co.jp

URL : <http://www.cateye.com>



1



2

本體

使用應用程式



3



4



5

