



CATEYE URBAN WIRELESS

CYCLOCOMPUTER
CC-VT220W

Owner's Manual



INSTALL



A

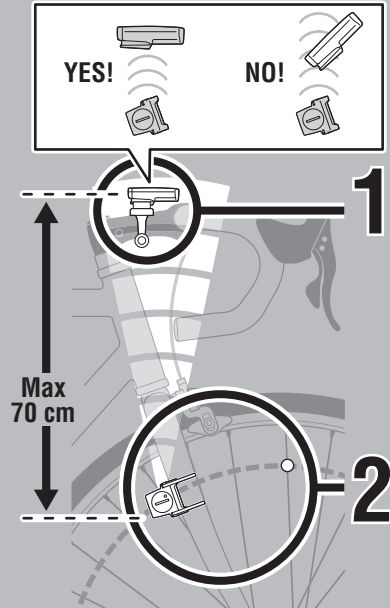

1 Bracket

[Stem]

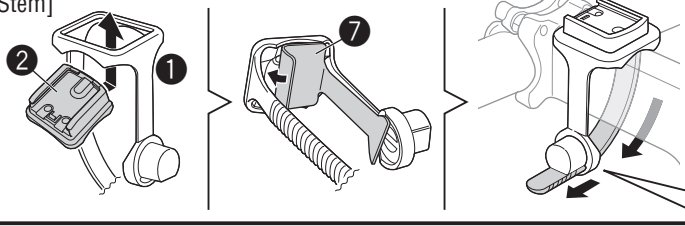

[Handlebar]

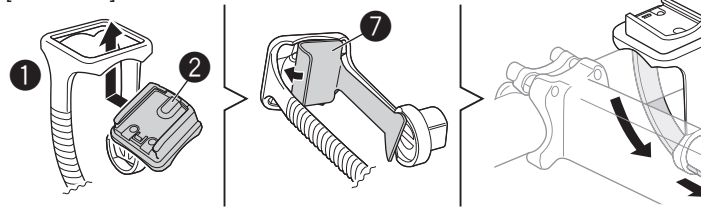

Computer

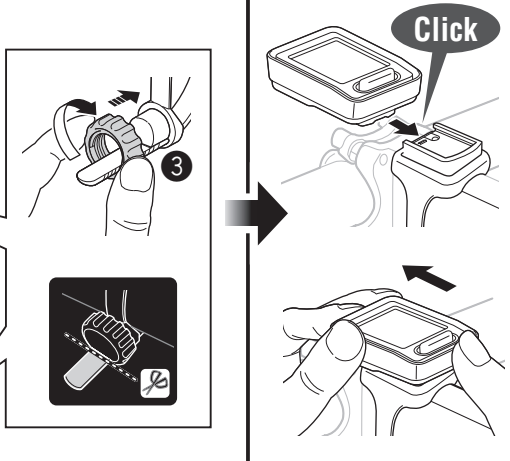

2 Sensor/Magnet

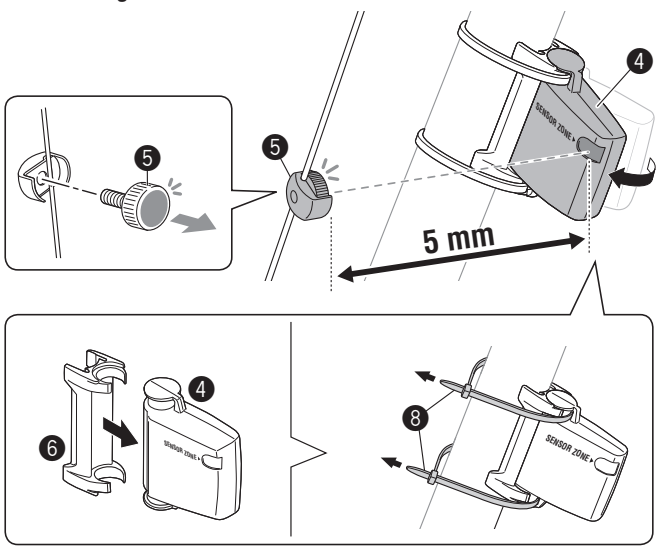

B

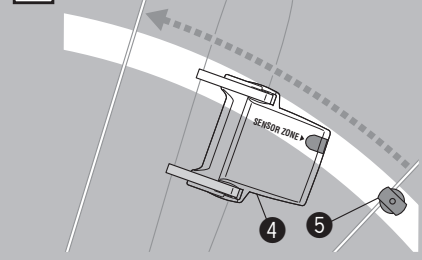

C

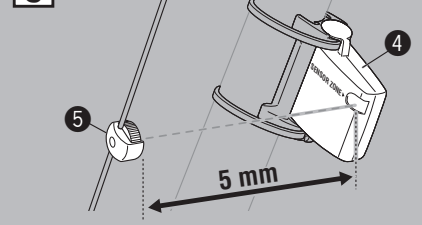

CC-VT220W URBAN WIRELESS

IT

SETTING

1 | All Clear

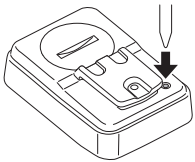

TM	= 0
DST	= 0
AV	= 0
MX	= 0
CAL	= 0
CO2	= 0
ODO	= 0
<input checked="" type="checkbox"/>	= 0

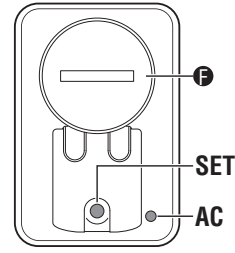
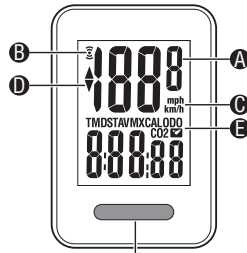

- MODE**
- Ⓐ Velocità corrente
 - Ⓑ Icona di ricezione del segnale sensore
 - Ⓒ Unità velocità km/h mph
 - Ⓓ Freccia tendenza andatura ▲▼

- Ⓔ Modalità Selezionata
 - Ⓕ Copertura del vano batteria
- * Consultare "Nomi elementi" per ulteriori dettagli.

2 | Select km/h or mph

Set: km/h

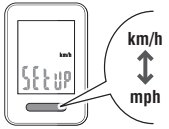

Register the setting

3 | Tire Size

[Quick setting size]



Set: 27"

or

[Detailed setting size]

ETRTO	Tire size	L (cm)
28-630	27x1-1/8	216
32-630	27x1-1/4	216
37-630	27x1-3/8	217
18-622	700x18C	207

Set: 216

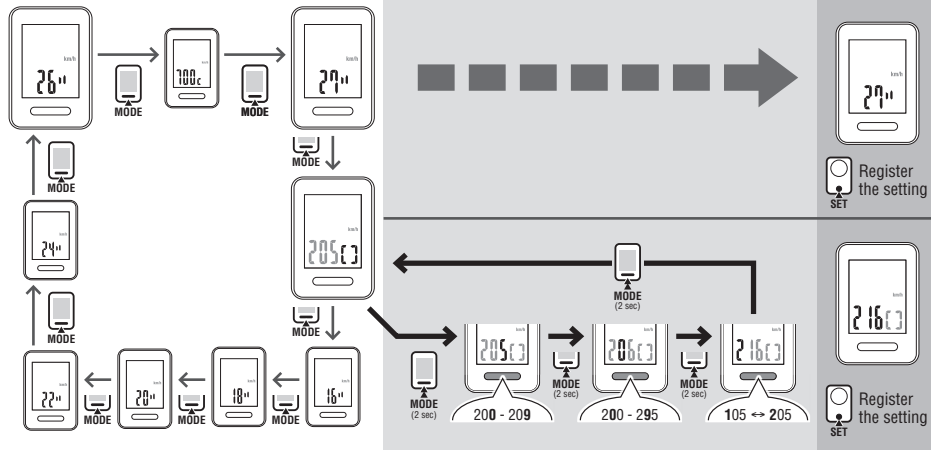

4 | Clock Setting

Set: 12h - 3:10

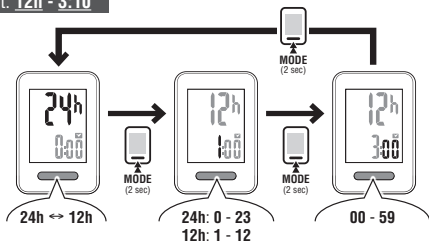

Register the setting (Finish)

OPERATION FLOW

Current Speed
0.0(4.0) - 105.9 km/h
[0.0(3.0) - 65.9 mph]

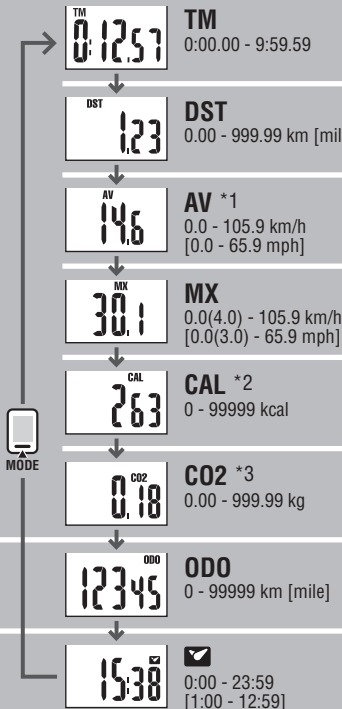
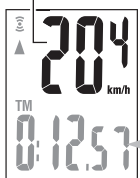

Data Reset



MODE (2 sec)

TM	= 0
DST	= 0
AV	= 0
MX	= 0
CAL	= 0
CO2	= 0

Battery

Computer

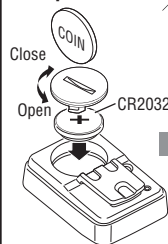

SETTING
1.All clear

Sensor

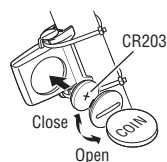

Prima di utilizzare il computer, leggere attentamente il presente manuale e conservarlo in caso di necessità.

AVVISO/AVVERTENZA

- Non guardare fisso il computer durante la guida. Pedalare con prudenza!
- Installare saldamente e controllare periodicamente magneti, sensore e supporto.
- In caso di ingerimento di una batteria da parte di un bambino, consultare immediatamente un medico.
- Evitare l'esposizione del computer a luce diretta per periodi prolungati.
- Non smontare il computer.
- Evitare che il computer cada. La caduta del computer può provocare malfunzionamenti.
- Avvitare il supporto FlexTight solo manualmente. Una serrata troppo forte potrebbe danneggiare il filetto.
- Durante la pulizia del computer e degli accessori non usare detersivi, benzene o alcol.
- Smaltire le batterie usate in conformità con le disposizioni locali.
- Lo schermo LCD potrebbe risultare distorto quando viene visualizzato tramite lenti solari polarizzate.

Sensore Wireless

Il sensore è stato progettato per ricevere segnali entro un raggio massimo di 70 cm, per ridurre il rischio di interferenze. Durante l'uso del sensore, fate attenzione ai seguenti punti:

- I segnali non possono essere ricevuti se la distanza tra il sensore e il computer è troppo elevata.
- La distanza di ricezione potrebbe essere accorciata in presenza di basse temperature e se le batterie sono scariche.
- È possibile ricevere i segnali solamente quando il retro del computer è rivolto verso il sensore.

Sono possibili interferenze, che possono risultare in malfunzionamenti quando il computer è:

- Vicino a una TV, PC, radio, motorino, automobile o treno.
- Vicino a un incrocio ferroviario, a binari, stazioni televisive e/o basi radar.
- Utilizzo con altri dispositivi wireless.

Installare il sensore e il magnete

A La distanza tra il computer e il sensore non deve eccedere il raggio di trasmissione di 70 cm. Il retro del computer deve essere rivolto verso il sensore.

B Il magnete deve passare attraverso la zona del sensore.

C Lo spazio tra il sensore e il magnete deve essere non superiore ai 5 mm.

* Il magnete può essere installato in qualsiasi punto nei raggi della ruota, purché siano rispettate le suddette condizioni di installazione.

Nomi elementi

Velocità corrente

Icona segnale sensore

Lampeggia in sincronia con un segnale sensore.

Unità velocità km/h mph

Freccia tendenza andatura ▲▼

Indica se la velocità corrente è maggiore (▲) o minore (▼) della velocità media.

Modalità selezionata

Indica i dati attualmente selezionati.

TM.....Tempo trascorso **DST**.....Distanza percorsa

AV*.....Velocità media **MX**.....Velocità massima

CAL.....Consumo di calorie **CO2**.....DIMINUIZIONE DI EMISSIONI DI CO2

ODO.....Distanza totaleOrologio

*1 Quando **TM** supera circa 27 ore o **DST** supera 999,99 km, **E** apparirà. Rimettere a zero i dati.

Copertura del vano batteria

Inizio/fine misurazione

Le misurazioni iniziano automaticamente quando la bicicletta è in movimento. Durante la misurazione, km/h o mph lampeggia.

Cambio delle funzioni del computer

Premendo **MODE** si cambiano i dati di misurazione nella parte inferiore nell'ordine di **OPERATION FLOW**.

Rimessa a zero dei dati

Se si tiene premuto **MODE** sullo schermo di misurazione i dati di misurazione tornano a 0.

L'odometro non viene reimpostato.

Modalità risparmio energia

Se il computer non riceve un segnale per 10 minuti, la modalità risparmio d'energia si attiverà e solamente l'orologio verrà visualizzato. Quando il computer riceve un segnale sensore, la schermata di misurazione riappare. Se trascorrono altre 2 settimane di inattività, **SLEEP** verrà visualizzato sullo schermo. Premendo **MODE** nella modalità **SLEEP** la schermata di misurazione riappare.

Consumo di calorie *2

I dati sulla consumazione di calorie sono solamente i valori accumulati, calcolati in base ai dati della velocità di ogni secondo. Sono diverse dalle calorie consumate realmente.

Velocità	10 km/h [mph]	20 km/h [mph]	30 km/h [mph]
Kcal per ora	67,3 kcal [155,2 kcal]	244,5 kcal [768,2 kcal]	641,6 kcal [2297,2 kcal]

Come calcolare le DIMINUIZIONE DI EMISSIONI DI CO2 *3

Le DIMINUIZIONE DI EMISSIONI DI CO2 sono calcolate come segue.
Distanza percorsa (km) x 0,15 = DIMINUIZIONE DI EMISSIONI DI CO2 (kg)
* Il fattore "0,15" è determinato applicando il valore medio del totale di autoveicoli a benzina nel 2008 all'equazione delle "DIMINUIZIONE DI EMISSIONI DI CO2 di un veicolo a benzina per 1km di guida" descritta sul sito internet del Ministero delle Infrastrutture e dei Trasporti.

Manutenzione

Per pulire il computer e gli accessori, usare un panno morbido leggermente imbevuto con detergente neutro diluito e ripassare le parti con un panno asciutto.

Sostituzione della batteria

Computer

Quando la luce dello schermo si affievolisce o se il computer riceve con difficoltà un segnale sensore, sostituire la batteria. Inserire una nuova batteria al litio (CR2032) con il lato (+) verso l'alto.

* Dopo aver sostituito la batteria del computer, seguire la procedura descritta in **SETTING**.

Sensore

Quando la velocità non è visualizzata nemmeno dopo averla regolata correttamente, sostituire la batteria. Dopo la sostituzione, controllare le posizioni del sensore e del magnete.

Risoluzione dei problemi

L'icona di ricezione del segnale non lampeggia (la velocità non viene visualizzata). (Avvicinare il computer al sensore e girare la ruota anteriore). Se l'icona di ricezione del segnale del sensore lampeggia, il guasto potrebbe essere dovuto alla distanza di trasmissione provocata dallo scaricamento della batteria e non da un malfunzionamento.)

Verificare che la distanza tra sensore e magnete non sia troppo ampia. (distanza massima 5 mm)

Verificare che il magnete passi correttamente nell'area del sensore. Regolare la posizione del magnete e del sensore.

Il computer è installato all'angolo corretto?

Il retro del computer deve essere rivolto verso il sensore.

Verificare che la distanza tra il computer e il sensore sia corretta. (distanza: tra 20 e 70 cm)

Installare il sensore all' interno dell' intervallo indicato.

Il computer o il sensore della batteria sono deboli?

In inverno, le prestazioni della batteria diminuiscono. Sostituire con batterie nuove. Dopo la sostituzione, seguire la procedura indicata in "Sostituzione della batteria".

Monitor spento.

Controllare che la batteria non sia scarica.

Utilizzare una nuova batteria. Dopo la sostituzione, seguire la procedura descritta in **SETTING**.

Vengono visualizzati dei dati errati.

Seguire la procedura descritta in **SETTING**.

Specifiche

Batteria

Computer : Batteria al litio (CR2032) x 1

Sensore : Batteria al litio (CR2032) x 1

Durata della batteria

Computer : Circa 1 anno (Se il computer viene utilizzato per 1 ora/giorno; la durata della batteria varierà a seconda delle condizioni di utilizzo.)

Sensore : La Distanza Totale Unitaria raggiunge circa 10000 km

* Questo è il dato medio di utilizzo con temperatura al di sotto di 20 °C e distanza tra computer e sensore di 65 cm.

Microcomputer...Microcomputer 4 bit 1-chip (Oscillatore controllato a cristallo)

Display Display a cristalli liquidi

SensoreSensore magnetico senza contatto

Distanza di trasmissione..... Tra 20 e 70 cm

Dimensione pneumatico da selezionare

.....26", 700c, 27", 16", 18", 20", 22" o circonferenza

pneumatico di 100 cm - 299 cm (valore iniziale: 26 pollici)

Temperatura di funzionamento

.....0 °C - 40 °C (Questo prodotto non funzionerà

correttamente se eccede la gamma di Temperatura di Lavoro. Potrebbero verificarsi tempi di risposta lenti o l'annerimento dello schermo LCD, rispettivamente).

Dimensione/peso

Computer : 55,5 x 37,5 x 18,5 mm / 28 g

Sensore : 41,5 x 35 x 15 mm / 15 g

* La durata della batteria fornita dalla casa madre potrebbe risultare più breve.

* Le specifiche ed il design sono soggetti a cambiamenti senza obbligo di notifica.

GARANZIA LIMITATA

Computer/Sensore per la durata di 2 anni solamente (Gli accessori/

sensore dell' attacco e la batteria sono esclusi dalla garanzia)

In caso di problema durante l'impiego normale, il componente del Computer verrà riparato o sostituito gratuitamente. La riparazione deve essere effettuata da CateEye Co., Ltd. Al momento del ritorno del prodotto, occorre imballarlo con cura allegandovi il certificato di garanzia con le istruzioni per le riparazioni. Il vostro nome e indirizzo devono essere presenti in modo leggibile sul certificato di garanzia. Le spese di assicurazione, di manutenzione e di spedizione al nostro Servizio Riparazioni saranno a carico del richiedente la riparazione.

CATEYE CO.,LTD.

2-8-25, Kuvazu, Higashi Sumiyoshi-ku,

Osaka 546-0041 Japan

Attn: CATEYE Customer Service

Phone : (06)6719-6863

Fax : (06)6719-6033

E-mail : support@cateye.co.jp

URL : http://www.cateye.com

[For US Customers]

CATEYE AMERICA, INC.

2825 Wilderness Place Suite 1200, Boulder

CO80301-5494 USA

Phone : 303.443.4595

Toll Free : 800.5CATEYE

Fax : 303.473.0006

E-mail : service@cateye.com

ETRTO	Tire size	L (cm)
40-254	14x1.50	102
47-254	14x1.75	110
40-305	16x1.50	119
47-305	16x1.75	120
54-305	16x2.00	125
28-349	16x1-1/8	129
37-349	16x1-3/8	130
32-369	17x1-1/4 (369)	134
40-355	18x1.50	134
47-355	18x1.75	135
32-406	20x1.25	145
35-406	20x1.35	146
40-406	20x1.50	149
47-406	20x1.75	152
50-406	20x1.95	157
28-451	20x1-1/8	155
37-451	20x1-3/8	162
37-501	22x1-3/8	177
40-501	22x1-1/2	179
47-507	24x1.75	189
50-507	24x2.00	193
54-507	24x2.125	197
25-520	24x1(520)	175
	24x3/4 Tubuler	179
28-540	24x1-1/8	180
32-540	24x1-1/4	191
25-559	26x1(559)	191
32-559	26x1.25	195
37-559	26x1.40	201
40-559	26x1.50	201
47-559	26x1.75	202
50-559	26x1.95	205
54-559	26x2.10	207
57-559	26x2.125	207
58-559	26x2.35	208
75-559	26x3.00	217
28-590	26x1-1/8	197
37-590	26x1-3/8	207
37-584	26x1-1/2	210
	650C Tubuler 26x7/8	192
20-571	650x20C	194
23-571	650x23C	194
25-571	650x25C 26x1(571)	195
40-590	650x38A	213
40-584	650x38B	211
25-630	27x1(630)	215
28-630	27x1-1/8	216
32-630	27x1-1/4	216
37-630	27x1-3/8	217
18-622	700x18C	207
19-622	700x19C	208
20-622	700x20C	209
23-622	700x23C	210
25-622	700x25C	211
28-622	700x28C	214
30-622	700x30C	215
32-622	700x32C	216
	700C Tubuler	213
35-622	700x35C	217
38-622	700x38C	218
40-622	700x40C	220
42-622	700x42C	222
44-622	700x44C	224
45-622	700x45C	224
47-622	700x47C	227
54-622	29x2.1	229
60-622	29x2.3	233

RICAMBI STANDARD

#160-2190N : Kit installazione Parti

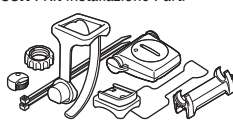

#160-2193 : Attacco



#160-2196 : Sensore

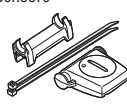

#166-5150 : Batteria al litio (CR2032)



#160-0280N : Fascia supporto



#169-9691N : Magnete ruota



Ricambi opzionali

#160-2980 : Supporto di allaccio in nylon

